



REF. 2114445.1086

# CONTROLADOR DE ILUMINAÇÃO

DEGRAUS C/SENSOR 1A/32CH 5-24VDC

**5 ANOS**  
GARANTIA

**5 AÑOS**  
GARANTÍA

**5 YEARS**  
WARRANTY



## DESCRIÇÃO

Descripción / Description

Controlo de iluminação de forma sequencial; Degraus de escadas. Ecrã OLED, funcionamento com 3 botões. / Control de iluminación secuencial; Escalones de escaleras. Pantalla OLED, funcionamiento con 3 botones. / Sequential lighting control; Stair steps. OLED display screen, 3-buttons operate.

## ENTRADA

Entrada / Input

5-24Vdc

## SAÍDA

Salida / Output

32 x (5-24)VDC

## CORRENTE

Corriente / Current

32CH, 1A/CH

## POTÊNCIA

Potencia / Power

32 x (5-24)W

## TIPO

Tipo / Type

Tensão constante  
Voltaje constante / Constant voltage

## ALCANCE

Alcance / Range

≤3m

## ÂNGULO

Ángulo / Angle

30°(±10°)

## TEMPERATURA

Temperatura / Temperature

-20°C ~ +55°C

## TEMPERATURA MÁX. CAIXA

Temperatura máxima de la carcasa  
/ Máx. case temperature

Max: 85°C

## PROTEÇÃO

Protecciones / Protection

Com função de autoteste rápido / Proteção contra curto-circuito  
Con función de autocomprobación rápida / Protección contra cortocircuitos  
With fast self-testing function / Short circuit protection

## EMIÇÃO EMC

Emissiones EMC / Emission EMC

ETSI EN 301 489-1 V2.2.3

ETSI EN 301 489-17 V3.2.4

## NORMA DE SEGURANÇA

Norma de seguridad / Safety Standard

EN 61348-1:2015+A1:2021

EN 61348-2-13:2014+A1:2017

ETSI EN 300 328 V2.2.2 (RED)

## CERTIFICADO

Certificado / Certificate

CE, EMC, RED



## DIMENSÕES | DIMENSIONES | DIMENSIONS

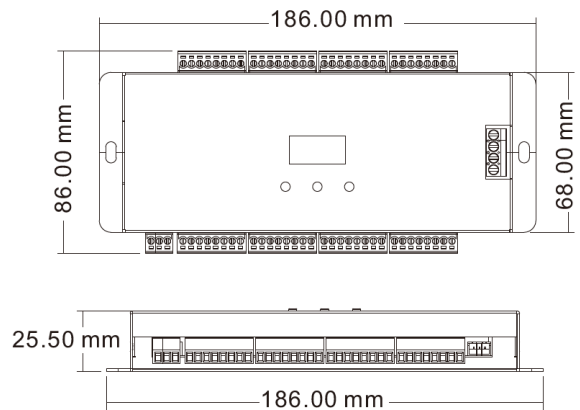



//PT

**ESTRUTURAS E INSTALAÇÕES MECÂNICAS**

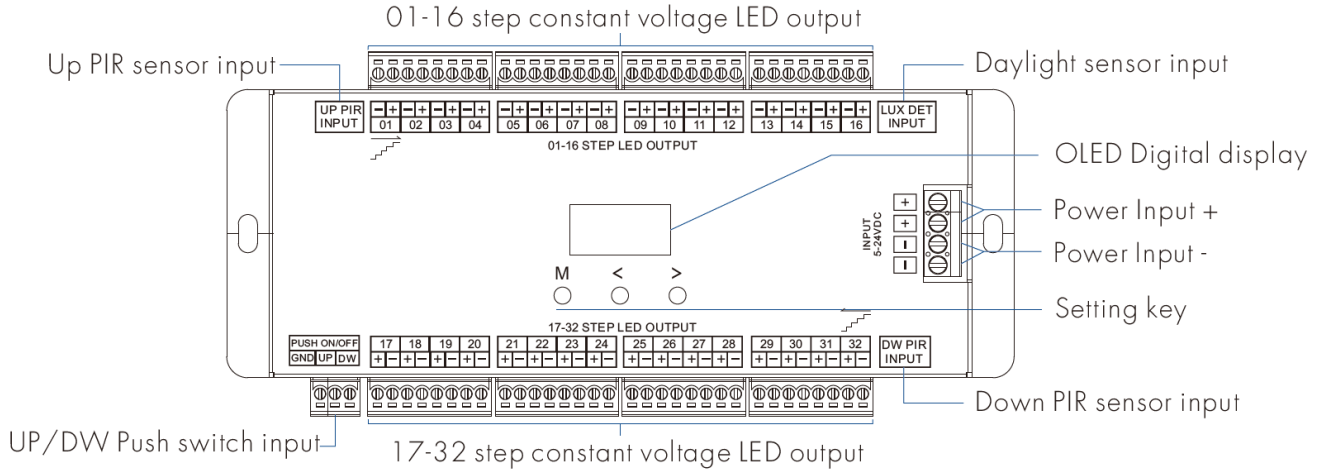

**DIAGRAMA DE LIGAÇÃO**

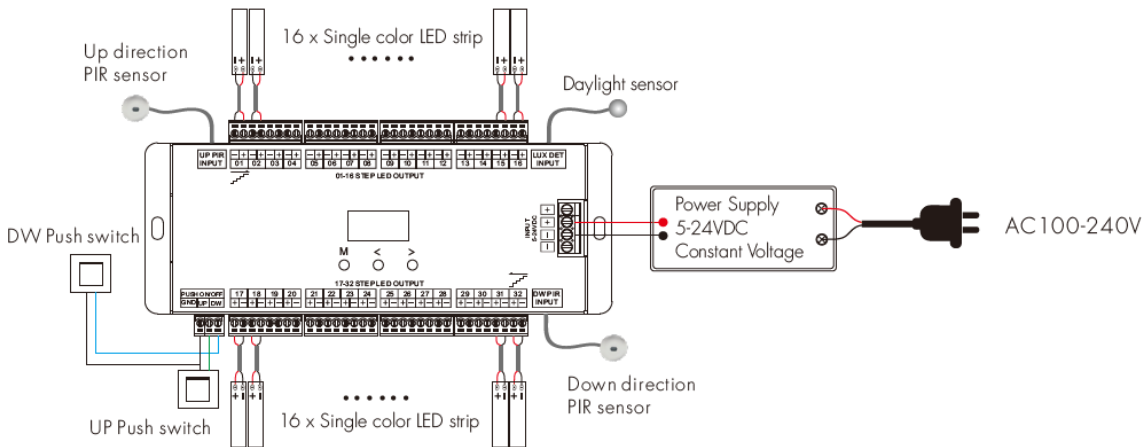

\* O sensor PIR pode ser substituído por uma sonda de indução por reflexão IR (ES-T) ou outro sensor com saída de nível 5V.

//PT

## TELA OLED E OPERAÇÃO DE TECLA

Device  
Restore default

Interface para restaurar as configurações de fábrica.

语言 Language  
中文 Chinese  
英语 English

Interface de seleção de idioma.

- 1) Pressione longamente a tecla M por 2 segundos para entrar no estado de configuração dos parâmetros do sistema: configuração da frequência PWM, tempo de fade ON/OFF, limite do sensor de luz do dia, tempo de atraso do sensor desligado, tempo de atraso do interruptor desligado, seleção do idioma do sistema.
- 2) Pressione brevemente a tecla M para entrar no estado de configuração dos parâmetros do efeito de luz: configuração do número de etapas, ligar/desligar o modo de luz, nível de brilho e velocidade, modo de funcionamento.
- 3) Quando estiver no estado de configuração dos parâmetros, pressione brevemente a tecla M para alternar entre vários parâmetros, pressione a tecla < ou > para ajustar os parâmetros.
- 4) Pressione longamente a tecla M ou aguarde 15 segundos para sair do estado de configuração dos parâmetros.
- 5) Pressione longamente as teclas M e > durante 2 segundos, exiba «Teste de iluminação» na linha 4 do ecrã OLED, inicie o teste de luz de indução de direção.
- 6) Pressione longamente as teclas M e < por 2 segundos, exiba "Teste de apagar luz" na 4ª linha da tela OLED, inicie o teste de luz de indução na direção de desligar.
- 7) Pressione longamente as teclas < e > por 2 segundos, restaure os parâmetros padrão de fábrica, salte para a interface de seleção de idioma automaticamente, pressione as teclas < ou > para alternar entre dois idiomas (chinês e inglês), pressione a tecla M para sair da interface de seleção de idioma.
- 8) Pressione longamente <, > e M por 2 segundos, entre na interface de configuração de desativação do LED de 32 canais.
- 9) Quando o controlador está no estado de indução, a indicação da entrada do sinal indutivo ("Início da luz" e "Início da luz baixa") é exibida primeiro e, em seguida, o status de luz ligada/desligada é exibido. Se o valor LUX atual detectado for maior que o limite do sensor de luz do dia, exiba "Luz acesa desligada" ou "Luz apagada desligada" na quarta linha.

## INTERFACE PRINCIPAL

**Passo:** Defina o número de passos, 04-32.

**I/O:** Defina o modo de ligar/desligar a luz para vários passos. Ou seja, ligar/desligar a luz sequencialmente ou de forma sincronizada, num total de quatro opções.

**Brilho:** Nível de brilho, 1-8, sendo 8 o brilho máximo.

**Velocidade:** Nível de velocidade, 1-8, sendo 8 a velocidade mais rápida.

**Modo:** Número do modo de execução, 1-6.

**NOTA:** A configuração do modo de ligar/desligar a luz não é válida nos modos de cinco passos e um passo.

Step:32 I/O:sIs0  
Speed:8 Bright:8  
Mode:1 Flow  
\*\*\*\*\*

Estado de luz ligada/desligada na linha 4

Step:32 I/O:sIs0  
Speed:8 Bright:8  
Mode:1 Flow  
Light up start

Indicação indutiva na linha 4

### LISTA DE MODOS DE LIGAR/DESLIGAR A LUZ:

VISOR	NOME
sIsO	Luz sequencial acesa, luz sequencial apagada
sIcO	Luz sequencial acesa, luz sincronizada apagada
cIsO	Luz sincronizada acesa, luz sequencial apagada
cIcO	Luz sincronizada acesa, luz sincronizada apagada

### LISTA DE MODOS DE EXECUÇÃO:

Nº	NOME
1	Fluxo (um por um)
2	Perseguição (um ligado, um desligado, movimento sequencial)
3	Trail (gradiente claro-escuro, movimento sequencial)
4	Float (gradiente escuro-claro-escuro, movimento sequencial)
5	FiveStep (todos desligados, cinco passos ligados, movimento sequencial)
6	OneStep (todos ligados, um passo desligado, movimento sequencial)

WWW.MOTAKO.PT

email: [info@motako.pt](mailto:info@motako.pt) | Tel.: +351 261 027 304

//PT

## CONFIGURAÇÃO DE PARÂMETROS DO SISTEMA

**Frequência PWM:** Defina as três frequências PWM de saída: 1 KHz, 2 KHz ou 4 KHz.

**Fade ON:** Defina 0s, 1s, 2s, 3s para o tempo de fade da luz acesa.

**Fade OFF:** Defina 0s, 1s, 2s, 3s para o tempo de fade da luz apagada.

**NOTA:** O fade da luz acesa/apagada é eficaz no modo flow; Apenas o fade da luz apagada é eficaz nos modos chase, trail e float quando definido para luz apagada sincronizada; Apenas o fade da luz apagada é eficaz nos modos five-step e one-step.

**Lux Set:** Limite do sensor de luz do dia (10, 30, 50, 100, 150, 200 lux, OFF), com luz ambiente suficiente, o sensor PIR não acende a luz. Sensor de luz do dia desligado por predefinição. O valor digital após \* é o valor LUX atual detetado.

**Atraso de desligamento do sensor:** Defina o tempo de atraso do desligamento automático da luz no final da deteção (5 seg, 10 seg, 15 seg, 20 seg, 30 seg, 1 min, 3 min, 5 min, 10 min, Cancelar), predefinição 10 seg.

**Atraso ao desligar:** Defina o tempo de atraso para desligar automaticamente a luz após pressionar para acender a luz (5s, 10s, 15s, 20s, 30s, 1min, 3min, 5min, 10min, cancelar), padrão cancelar.

**Idioma:** Altere o idioma, chinês ou inglês opcional.



```
PWM Freq:2KHz
ON Fade:0s
OFF Fade:0s
LuxSet: OFF *000
```

Interface de configuração dos parâmetros do sistema1.



```
Sen OFF Delay:0s
PushOFFDelay:0s
Language:English
```

Interface de configuração dos parâmetros do sistema 2

## CONFIGURAÇÃO DE DESATIVAÇÃO DA SAÍDA DO CANAL LED

**ch:** o canal que está definido

**1:** ativar o canal para funcionar

**0:** desativar o canal

**Por exemplo:** Se a saída do quarto canal estiver danificada, pressione longamente as teclas M , < e > por 2 segundos para entrar na interface de desativação do LED, em seguida, altere o canal correspondente (04) de 1 (ligado) para 0 (desligado). Ou seja, o canal danificado pode ser ignorado.

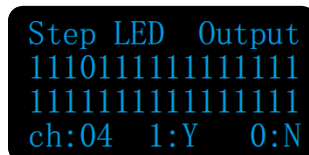

```
Step LED Output
11101111111111
11111111111111
ch:04 1:Y 0:N
```

## PARÂMETROS PADRÃO DEFINIDOS DE FÁBRICA

O número de etapas é 32, luz sequencial ligada, luz sequencial desligada, nível de velocidade é 6, nível de brilho é 8, modo de funcionamento é Flow, frequência PWM é 2KHz, tempo de fade ligado e desligado é 0s, desativar sensor de luz do dia, tempo de atraso de desligamento automático do sensor é 10s, cancelar tempo de atraso de desligamento automático, idioma do sistema é inglês.

[WWW.MOTAKO.PT](http://WWW.MOTAKO.PT)

email: [info@motako.pt](mailto:info@motako.pt) | Tel.: +351 261 027 304



//PT

## CONTROLO POR INTERRUPTOR DE INDUÇÃO

Ligue dois sensores PIR para realizar o controlo automático da iluminação da escada:

- 1) O sensor PIR ascendente é instalado na parte inferior da escada, quando deteta uma pessoa, a luz acende-se automaticamente.
- 2) O sensor PIR descendente é instalado na parte superior da escada, quando deteta uma pessoa, a luz acende-se automaticamente.
- 3) Após o processo de controlo da luz por deteção estar concluído, aguarde o tempo de atraso, a luz desligar-se-á automaticamente.

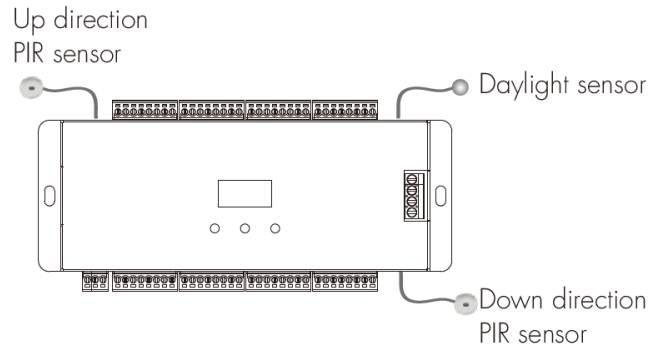

## CONTROLO MANUAL DO INTERRUPTOR

Ligue dois interruptores para realizar o controlo manual da luz da escada:

- 1) O interruptor UP está instalado na parte inferior da escada, pressione brevemente o interruptor UP para ligar ou desligar a luz, a quarta linha da interface principal OLED exibe «Interruptor para cima ligado» / «Desligar».
- 2) O interruptor DW é instalado na parte superior da escada, pressione rapidamente o interruptor DW para ligar ou desligar a luz, a quarta linha da interface principal OLED exibe "Interruptor para cima ligado" / "Interruptor desligado".
- 3) Quando a luz estiver acesa, pressione o interruptor para desligá-la imediatamente. Se estiver no estado de temporização de desligamento da luz, ele cancelará automaticamente a temporização de desligamento da luz e desligará a luz imediatamente.
- 4) O interruptor de pressão e a deteção PIR podem ser usados ao mesmo tempo. Depois que a deteção PIR acender a luz, ela poderá ser desligada através do interruptor de pressão.
- 5) A deteção PIR não fica ativa por 5 segundos antes do interruptor de pressão ser acionado.
- 6) A operação do interruptor ignora a configuração do limite do sensor de luz do dia.

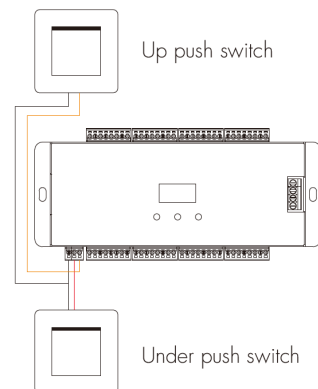



//PT

## INSTALAÇÃO DO SENSOR PIR

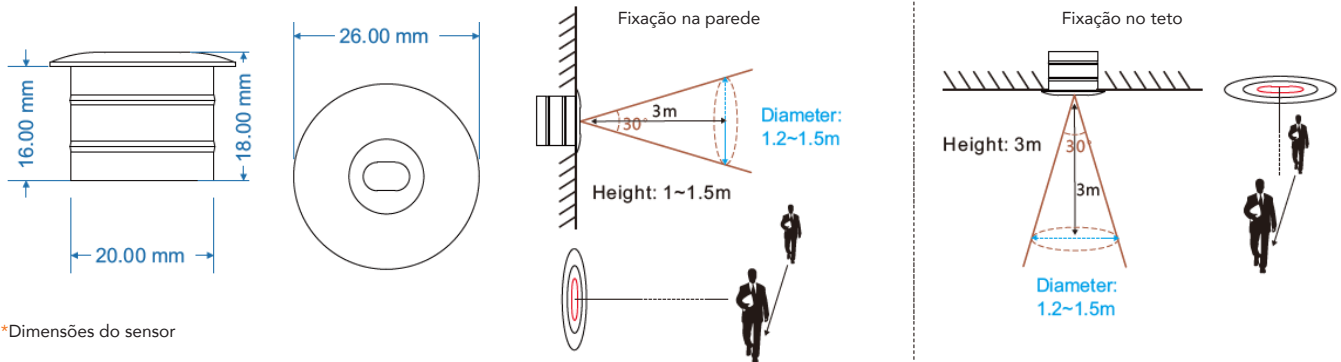

\*Dimensões do sensor

Aviso para instalação do sensor PIR

- 1) Recomendado para montagem na parede;
- 2) Se o sensor for exposto à luz solar direta, será introduzido um sinal de interferência;
- 3) O sensor deve ser instalado num ambiente seco e manter-se afastado de janelas, ar condicionado e ventoinhas;
- 4) Certifique-se de que o sensor fica afastado de fontes de calor, tais como bancadas, aparelho de cozinha que geram vapor quente, paredes e janelas expostas à luz solar direta, ar condicionado, aquecimento, frigorífico, fogões, etc.
- 5) Recomendamos que a altura de instalação na parede seja de 1-1,5 metros e que a altura de montagem no teto não seja superior a 3 metros;
- 6) Não deve haver nenhum abrigo (ecrã, mobiliário) dentro do alcance da deteção.

\*Para montagem na parede e no teto, ter em atenção que os orifícios de deteção são perpendiculares à direção do movimento humano. Alcance de deteção do sensor PIR (erro de  $\pm 10^\circ$ )



//ES

**ESTRUCTURAS E INSTALACIONES MECÁNICAS**

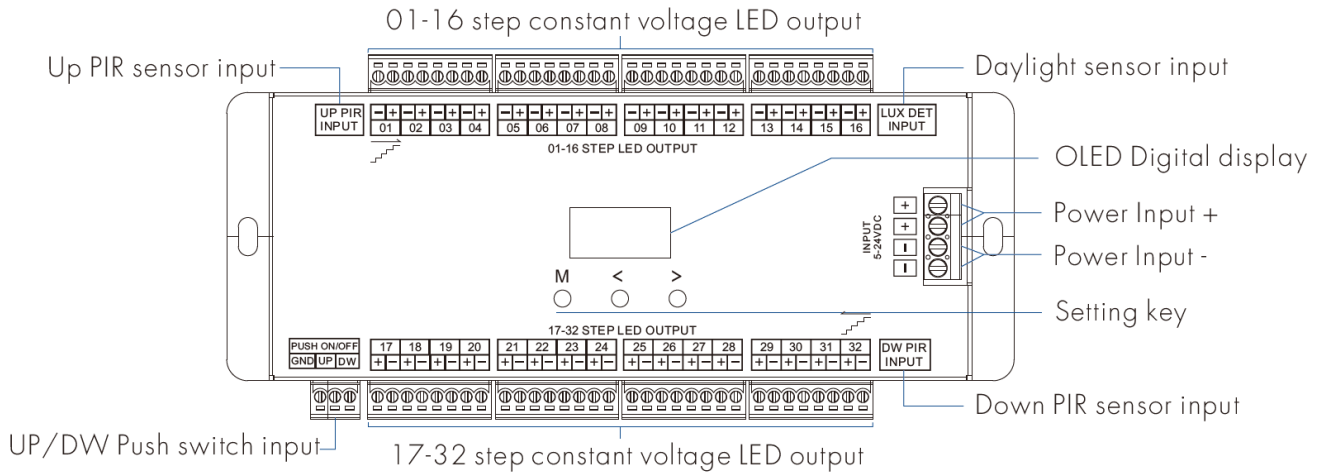

**DIAGRAMA DE CABLEADO**

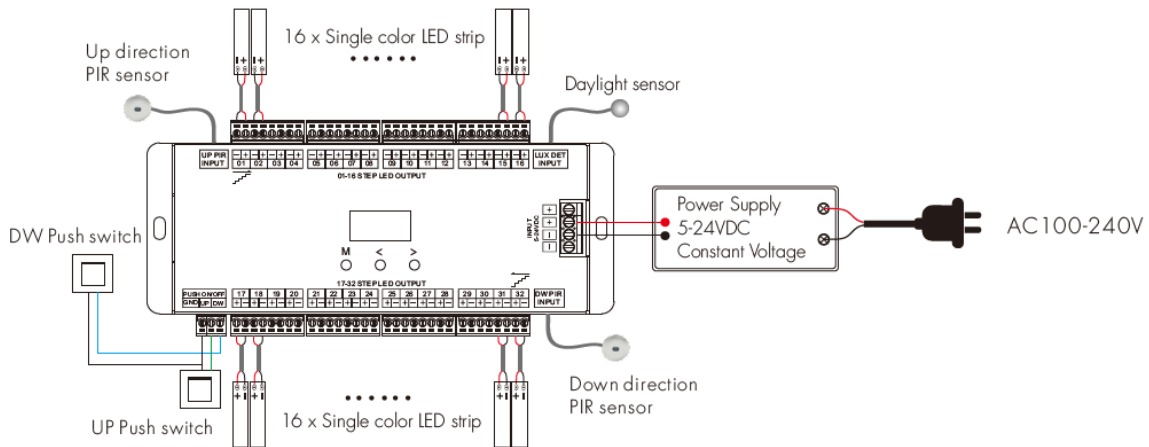

\*El sensor PIR puede sustituirse por una sonda de inducción por reflexión IR (ES-T) u otro sensor con salida de nivel de 5 V.

//ES

## PANTALLA OLED Y FUNCIONAMIENTO DE TECLAS

Device  
Restore default

Interfaz para restaurar la configuración de fábrica.

语言 Language  
中文 Chinese  
英语 English

Interfaz de selección de idioma

- 1) Mantenga pulsada la tecla M durante 2 segundos para acceder al estado de configuración de los parámetros del sistema: configuración de la frecuencia PWM, tiempo de fundido ON/OFF, límite del sensor de luz diurna, tiempo de retardo del sensor apagado, tiempo de retardo del interruptor apagado, selección del idioma del sistema.
- 2) Pulse brevemente la tecla M para acceder al estado de configuración de los parámetros del efecto de luz: configuración del número de etapas, activación/desactivación del modo de luz, nivel de brillo y velocidad, modo de funcionamiento.
- 3) Cuando se encuentre en el estado de configuración de los parámetros, pulse brevemente la tecla M para alternar entre varios parámetros, pulse la tecla < o > para ajustar los parámetros.
- 4) Mantenga pulsada la tecla M o espere 15 segundos para salir del estado de configuración de los parámetros.
- 5) Mantenga pulsadas las teclas M y > durante 2 segundos, muestre «Prueba de iluminación» en la línea 4 de la pantalla OLED e inicie la prueba de luz de dirección por inducción.
- 6) Mantenga pulsadas las teclas M y < durante 2 segundos, muestre «Prueba de apagado de luz» en la cuarta línea de la pantalla OLED, inicie la prueba de luz de inducción en la dirección de apagado.
- 7) Mantenga pulsadas las teclas < y > durante 2 segundos, restaure los parámetros predeterminados de fábrica, vaya automáticamente a la interfaz de selección de idioma, pulse las teclas < o > para cambiar entre dos idiomas (chino e inglés), pulse la tecla M para salir de la interfaz de selección de idioma.
- 8) Mantenga pulsadas las teclas <, > y M durante 2 segundos para acceder a la interfaz de configuración de desactivación del LED de 32 canales.
- 9) Cuando el controlador está en estado de inducción, primero se muestra la indicación de la entrada de la señal inductiva («Inicio de la luz» e «Inicio de la luz baja») y, a continuación, se muestra el estado de la luz encendida/apagada. Si el valor LUX actual detectado es mayor que el límite del sensor de luz diurna, muestre «Luz encendida apagada» o «Luz apagada apagada» en la cuarta línea.

## INTERFAZ PRINCIPAL

**Paso:** Defina el número de pasos, 04-32.

**I/O:** Defina el modo de encender/apagar la luz para varios pasos. Es decir, encender/apagar la luz de forma secuencial o sincronizada, con un total de cuatro opciones.

**Brillo:** Nivel de brillo, 1-8, siendo 8 el brillo máximo.

**Velocidad:** Nivel de velocidad, 1-8, siendo 8 la velocidad más rápida.

**Modo:** Número del modo de ejecución, 1-6.

**NOTA:**

La configuración del modo de encendido/apagado de la luz no es válida en los modos de cinco pasos y un paso.

```
Step:32 I/O:sIsO
Speed:8 Bright:8
Mode:1 Flow
*****
```

Estado de luz encendida/apagada en la línea 4

```
Step:32 I/O:sIsO
Speed:8 Bright:8
Mode:1 Flow
Light up start
```

Indicación inductiva en la línea 4

### LISTA DE MODOS PARA ENCENDER/APAGAR LA LUZ:

VISOR	NOME
sIsO	Luz secuencial encendida, luz secuencial apagada.
sIcO	Luz secuencial encendida, luz sincronizada apagada.
cIsO	Luz sincronizada encendida, luz secuencial apagada.
cIcO	Luz sincronizada encendida, luz sincronizada apagada.

### LISTA DE MODOS DE EJECUCIÓN:

N°	NOME
1	Flujo (uno por uno)
2	Persecución (uno encendido, uno apagado, movimiento secuencial)
3	Trail (gradiente claro-oscuro, movimiento secuencial)
4	Float (gradiente oscuro-claro-oscuro, movimiento secuencial)
5	FiveStep (todos apagados, cinco pasos encendidos, movimiento secuencial)
6	OneStep (todos encendidos, un paso apagado, movimiento secuencial)

WWW.MOTAKO.PT

email: [info@motako.pt](mailto:info@motako.pt) | Tel.: +351 261 027 304



//ES

## CONFIGURACIÓN DE LOS PARÁMETROS DEL SISTEMA

**Frecuencia PWM:** Defina las tres frecuencias PWM de salida: 1 KHz, 2 KHz o 4 KHz.

**Fade ON:** Defina 0s, 1s, 2s, 3s para el tiempo de fundido de la luz encendida.

**Fade OFF:** Defina 0s, 1s, 2s, 3s para el tiempo de fundido de la luz apagada.

**NOTA:** El fundido de la luz encendida/apagada es efectivo en el modo flow; solo el fundido de la luz apagada es efectivo en los modos chase, trail y float cuando se define para luz apagada sincronizada; solo el fundido de la luz apagada es efectivo en los modos five-step y one-step.

**Lux Set:** Límite del sensor de luz diurna (10, 30, 50, 100, 150, 200 lux, OFF), con suficiente luz ambiental, el sensor PIR no enciende la luz. Sensor de luz diurna desactivado por defecto. El valor digital después de \* es el valor LUX actual detectado.

**Retardo de apagado del sensor:** Defina el tiempo de retardo del apagado automático de la luz al final de la detección (5 seg, 10 seg, 15 seg, 20 seg, 30 seg, 1 min, 3 min, 5 min, 10 min, Cancelar), predeterminado 10 seg.

**Retardo al apagar:** Defina el tiempo de retardo para apagar automáticamente la luz después de pulsar para encenderla (5 s, 10 s, 15 s, 20 s, 30 s, 1 min, 3 min, 5 min, 10 min, Cancelar), predeterminado Cancelar.

**Idioma:** Cambie el idioma, chino o inglés opcional.

```
PWM Freq:2KHz
ON Fade:0s
OFF Fade:0s
LuxSet: OFF *000
```

Interfaz de configuración de los parámetros del sistema1.

```
Sen OFF Delay:0s
PushOFFDelay:0s
Language:English
```

Interfaz de configuración de los parámetros del sistema 2

## CONFIGURACIÓN DE DESACTIVACIÓN DE LA SALIDA DEL CANAL LED

**ch:** el canal que está definido

**1:** activar el canal para que funcione

**0:** desactivar el canal

**Por ejemplo:** Si la salida del cuarto canal está dañada, mantenga pulsadas las teclas M ,< y > durante 2 segundos para acceder a la interfaz de desactivación del LED y, a continuación, cambie el canal correspondiente (04) de 1 (encendido) a 0 (apagado). Es decir, el canal dañado se puede ignorar.

```
Step LED Output
1110111111111111
1111111111111111
ch:04 1:Y 0:N
```

## PARÁMETROS ESTÁNDAR DEFINIDOS DE FÁBRICA

El número de etapas es 32, luz secuencial encendida, luz secuencial apagada, el nivel de velocidad es 6, el nivel de brillo es 8, el modo de funcionamiento es Flow, la frecuencia PWM es 2KHz, el tiempo de fundido encendido y apagado es 0s, desactivar el sensor de luz diurna, tiempo de retardo de apagado automático del sensor es 10 s, cancelar tiempo de retardo de apagado automático, idioma del sistema es inglés.

[WWW.MOTAKO.PT](http://WWW.MOTAKO.PT)

email: [info@motako.pt](mailto:info@motako.pt) | Tel.: +351 261 027 304



## //ES

### CONTROL MEDIANTE INTERRUPTOR DE INDUCCIÓN

Conecte dos sensores PIR para controlar automáticamente la iluminación de la escalera:

- 1) El sensor PIR ascendente se instala en la parte inferior de la escalera y, cuando detecta a una persona, la luz se enciende automáticamente.
- 2) El sensor PIR descendente se instala en la parte superior de la escalera y, cuando detecta a una persona, la luz se enciende automáticamente.
- 3) Una vez finalizado el proceso de control de la luz por detección, espere el tiempo de retardo y la luz se apagará automáticamente.

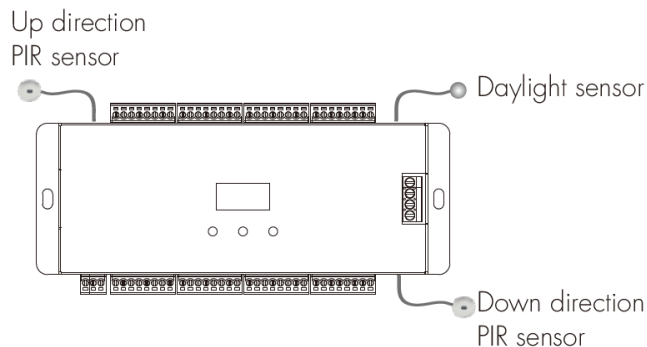

### CONTROL MANUAL DEL INTERRUPTOR

Conecte dos interruptores para controlar manualmente la luz de la escalera:

- 1) El interruptor UP está instalado en la parte inferior de la escalera, pulse brevemente el interruptor UP para encender o apagar la luz, la cuarta línea de la interfaz principal OLED muestra «Interruptor hacia arriba encendido» / «Apagar».
- 2) El interruptor DW está instalado en la parte superior de la escalera, pulse rápidamente el interruptor DW para encender o apagar la luz, la cuarta línea de la interfaz principal OLED muestra «Interruptor arriba encendido» / «Interruptor apagado».
- 3) Cuando la luz esté encendida, pulse el interruptor para apagarla inmediatamente. Si se encuentra en el estado de temporización de apagado de la luz, cancelará automáticamente la temporización de apagado de la luz y la apagará inmediatamente.
- 4) El interruptor de presión y la detección PIR se pueden utilizar al mismo tiempo. Una vez que la detección PIR encienda la luz, esta se podrá apagar mediante el interruptor de presión.
- 5) La detección PIR no se activa durante 5 segundos antes de que se accione el interruptor de presión.
- 6) El funcionamiento del interruptor ignora la configuración del límite del sensor de luz diurna.

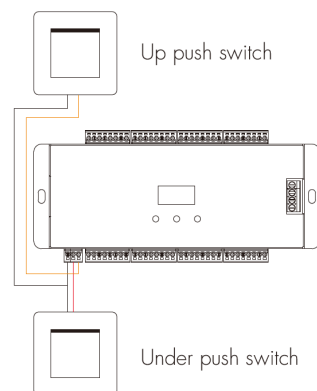



//ES

## INSTALACIÓN DEL SENSOR PIR

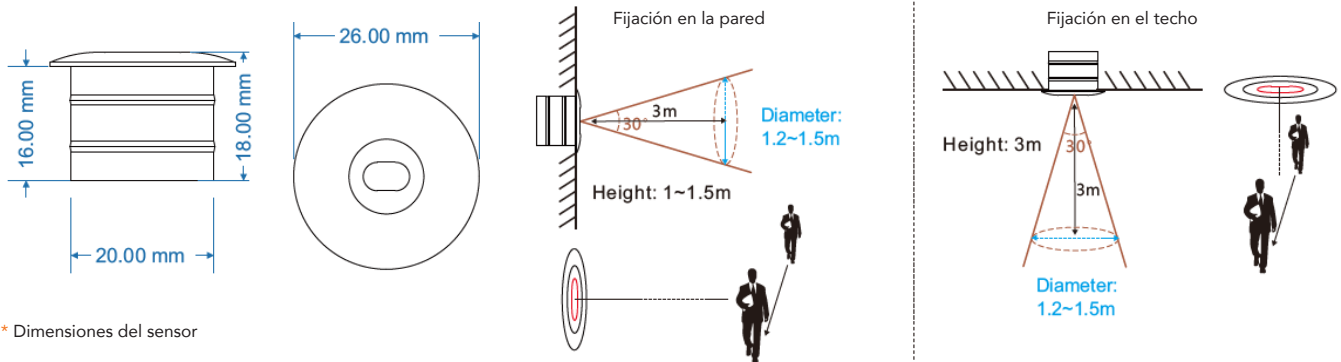

\* Dimensiones del sensor

Aviso para la instalación del sensor PIR

- 1) Se recomienda el montaje en pared.
- 2) Si el sensor queda expuesto a la luz solar directa, se introducirá una señal de interferencia.
- 3) El sensor debe instalarse en un ambiente seco y mantenerse alejado de ventanas, aire acondicionado y ventiladores.
- 4) Asegúrese de que el sensor esté alejado de fuentes de calor, como encimeras, aparatos de cocina que generen vapor caliente, paredes y ventanas expuestas a la luz solar directa, aire acondicionado, calefacción, frigoríficos, hornos, etc.
- 5) Recomendamos que la altura de instalación en la pared sea de 1-1,5 metros y que la altura de montaje en el techo no supere los 3 metros.
- 6) No debe haber ningún obstáculo (pantalla, muebles) dentro del alcance de la detección.

\*Para el montaje en pared y techo, tenga en cuenta que los orificios de detección son perpendiculares a la dirección del movimiento humano.



//EN

**MECHANICAL STRUCTURES AND INSTALLATIONS**

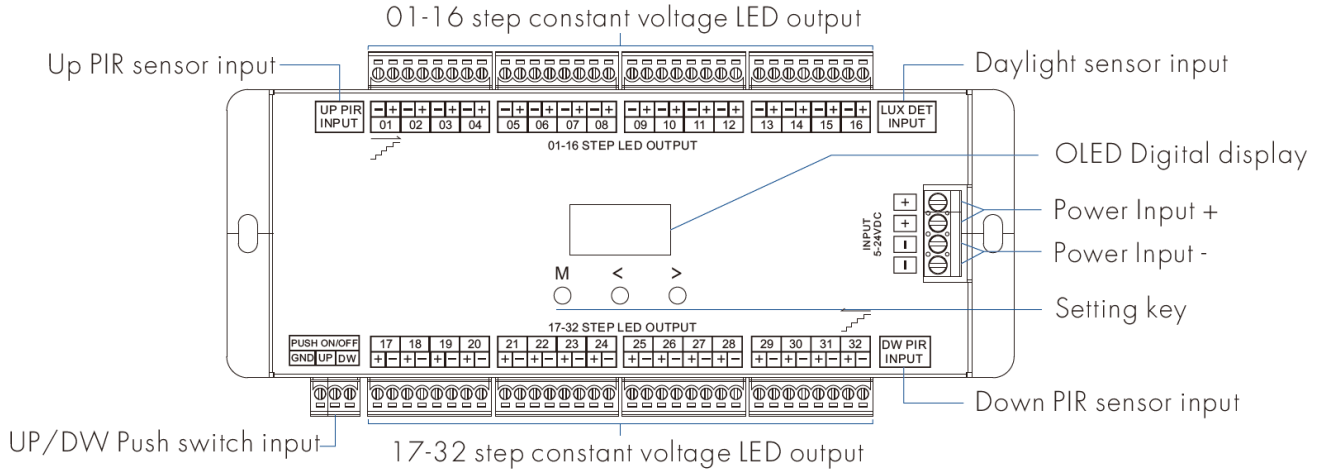

**WIRING DIAGRAM**

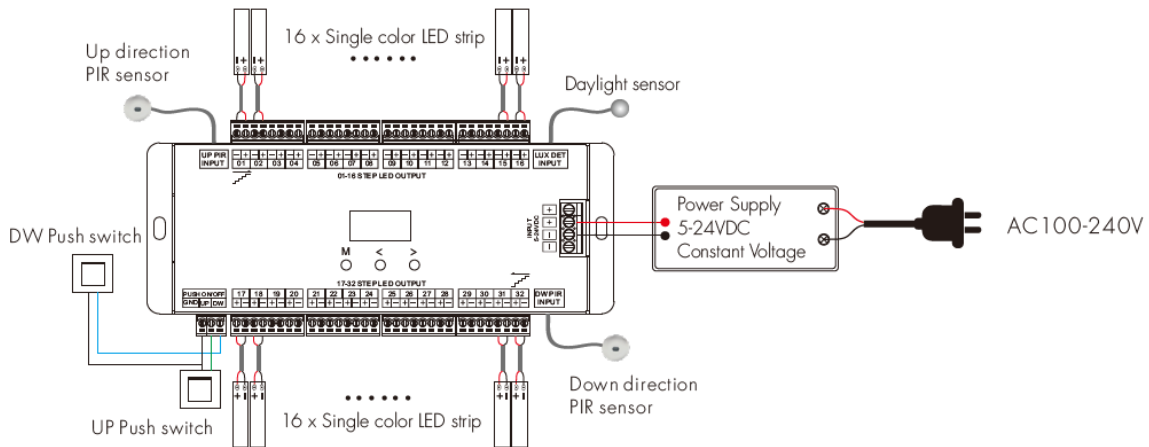

\* The PIR sensor can replace with IR reflection induction probe(ES-T) or other sensor with 5V level output.



//EN

**OLED SCREEN AND KEY OPERATIONS**

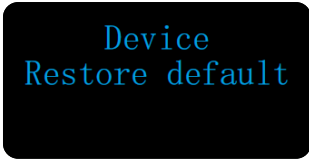

Restore Factory Settings Interface.



Language Selection Interface

- 1) Long press M key for 2s, enter system parameters setting state: setting PWM frequency, ON/OFF fade time, daylight sensor threshold,
- 2) Short press M key, enter light effect parameter setting state: setting step number, turn on/off light mode, brightness and speed level, run mode.
- 3) When in parameters setting state, short press M key to switch multiple parameters, press < or > key for parameters adjustment.
- 4) Long press M key or wait 15s to quit parameter setting state.
- 5) Long press M & > key for 2s, display " Light up test" on the 4 line of OLED screen, start up direction induction light testing.
- 6) Long press M & < key for 2s, display " Light down test" on the 4 line of OLED screen, start down direction induction light testing.
- 7) Long press < & >key for 2s, restore factory default parameters, jump to language select interface automatically, press < or >key to switch two languages(Chinese and English), press M key to exit language select interface.
- 8) Long press < , > & M for 2s, enter 32 channels LED disable setting interface.
- 9) When the controller is in induction state, the indication of inductive signal input ("Light up start" and "Light down start") is displayed first, and then the light on/off status is displayed. If the current detected LUX value is greater than daylight sensor threshold, display "Light up off" or "Light down off" on the fourth line.

**MAIN INTERFACE**

**Step:** Set the number of steps,04-32.

**I/O:** Setting the light on/off mode for multiple steps. That is, sequential or synchronized light on/off, a total of four options.

**Bright:** Brightness level, 1-8, 8 is the maximum brightness.

**Speed:** Speed level, 1-8, 8 is the fastest speed.

**Mode:** Run mode number, 1-6.

**NOTE:**

The light on/off mode setting is not valid when in Five-step and One-step mode.

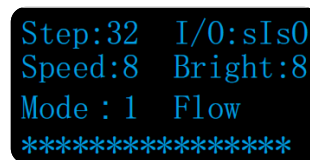

Light on/off state on the 4 line

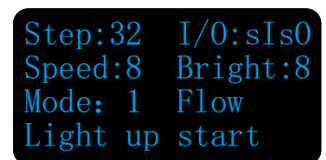

Inductive indication on the 4 line

**LIGHT ON/OFF MODE LIST:**

DISPLAY	NAME
sIsO	Sequential light on, sequential light off
sIcO	Sequential light on, synchronized light off
cIsO	Synchronized light on, sequential light off
cIcO	Synchronized light on, synchronized light off

**RUN MODE LIST:**

N°	NAME
1	Flow (on one by one)
2	Chase (one on, one off, sequential move)
3	Trail (light-dark gradient, sequential move)
4	Float (dark-light-dark gradient, sequential move)
5	FiveStep (all off, five step on, sequential move)
6	OneStep (all on, one step off, sequential move)



//EN

## CONFIGURAÇÃO DE PARÂMETROS DO SISTEMA

**PWM freq:** Set the three output PWM frequencies:1KHz, 2KHz or 4KHz.

**ON Fade:** Set 0s, 1s, 2s, 3s light on fade time.

**OFF Fade:** Set 0s, 1s, 2s, 3s light off fade time.

**NOTE:** light on/off fade is effective in flow mode; only light off fade is effective in chase, trail and float mode when set to synchronised light off; only light off fade is effective in five-step and one-step mode.

**Lux Set:** Daylight sensor threshold (10, 30, 50, 100, 150, 200lux, OFF), with sufficient ambient light, the PIR sensor does not turn on the light. Daylight sensor default off. The digital value after \* is current detected LUX value.

**Sen OFF Delay:** Set auto-off light delay time at the end of sensing (5sec, 10sec, 15sec, 20sec, 30sec, 1min, 3min, 5min, 10min, Cancel), default 10sec.

**Push OFF Delay:** Set auto-off light delay time after push to turn on light (5s, 10s, 15s, 20s, 30s, 1min, 3min, 5min, 10min, cancel), default cancel.

**Language:** Change language, Chinese or English optional.

```
PWM Freq:2KHz
ON Fade:0s
OFF Fade:0s
LuxSet: OFF *000
```

System Parameter Setting Interface1

```
Sen OFF Delay:0s
PushOFFDelay:0s
Language:English
```

System Parameter Setting Interface 2

## LED CHANNEL OUTPUT DISABLE SETUP

**ch:** the channel which is set

**1:** enable the channel to work

**0:** disable the channel

**For example:** If the fourth channel output is damaged, please long press M ,< & > key 2s to enter LED disable interface,then change the corresponding channel(04) from 1(on) to 0(off). namely the damaged channel can be ignored.

```
Step LED Output
1110111111111111
1111111111111111
ch:04 1:Y 0:N
```

## FACTORY SET DEFAULT PARAMETERS

Number of steps is 32, sequential light on, sequential light off, speed level is 6, brightness level is 8, run mode is Flow, PWM freq is 2KHz, on and off fade time is 0s, disable daylight sensor, sensor auto-off delay time is 10s, cancel push auto-off delay time, system language is English.

[WWW.MOTAKO.PT](http://WWW.MOTAKO.PT)

email: [info@motako.pt](mailto:info@motako.pt) | Tel.: +351 261 027 304



## //EN

### INDUCTION SWITCH CONTROL

---

Connect two PIR sensors to realize staircase light automatic sensing control:

- 1) The upward PIR sensor is installed at the bottom of the staircase, when sensing a person, the light turns on automatically.
- 2) The downward PIR sensor is installed at the top of the staircase, when sensing a person, the light turns on automatically.
- 3) After the sensing light control process is finished, wait for the delay time, the light will automatically turn off.

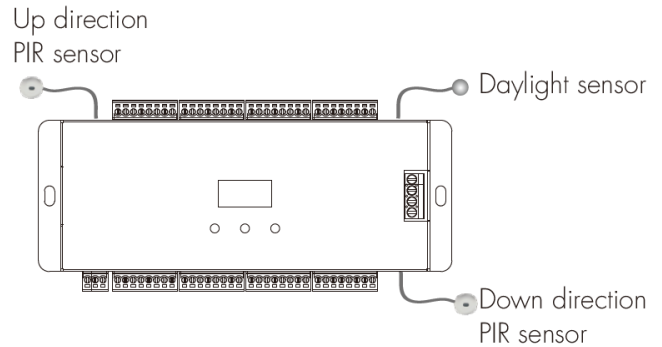

### MANUAL SWITCH CONTROL

---

Connect two push switch to realize staircase light manual control:

- 1) The UP push switch is installed at the bottom of the staircase, short press the UP push switch to turn on or off the light, the fourth line of the OLED main interface display "Upward switch on" / "Switch off".
- 2) The DW push switch is installed at the top of the staircase, short press the DW push switch to turn on or off the light, the fourth line of the OLED main interface display "Upward switch on" / "Switch off".
- 3) When the light is on, press the push switch to turn off the light immediately. If it is in the delay light-off timing state, it will automatically cancel the delay light-off timing and turn off the light immediately.
- 4) Push switch and PIR sensing can be used at the same time, after the PIR sensing turns on the light, the light can be turned off through the push switch.
- 5) PIR sense detection is not active for 5 seconds before the push switch is operated.
- 6) The push switch operation ignores the threshold setting of the daylight sensor.

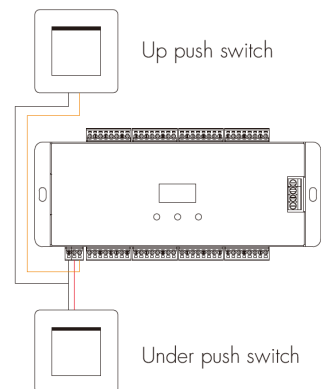



//EN

## INSTALLTION OF PIR SENSOR

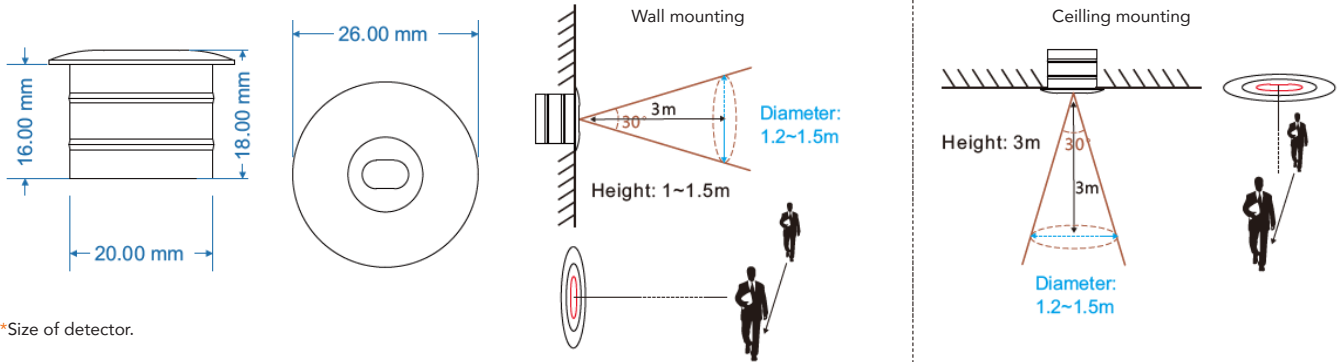

\*Size of detector.

Notice for installation of PIR sensor

- 1) Recommended for wall mounting.
- 2) If the sensor is exposed to direct sunlight, interference signal will be introduced.
- 3) The sensor should be installed in a dry environment and keep away from windows, air conditioner and fans.
- 4) Make sure that the sensor stays away from heat source, such as countertops, kitchen appliances which generate hot steam, walls and windows in direct sunlight, air conditioner, heating, refrigerators, stoves and so on.
- 5) We recommended the wall-mounted installation height is 1-1.5 meters and the ceiling mounting height is no more than 3 meters.
- 6) There should not be shelter(screen, furniture, large bonsai) within the range of detection.

\*For wall mounting and ceiling mounting, note that the sensing holes are perpendicular to the direction of human movement. PIR sensor detection scope ( $\pm 10^\circ$  Error)