



MOTAKO[®]
LED LIGHTING SOLUTIONS

REF. 2122127.105

CONTROLADOR

CONTROLADOR DIGITAL PUSH 5-24VDC

CONTROLADOR DIGITAL PUSH 5-24VDC
DIGITAL PUSH CONTROLLER 5-24VDC

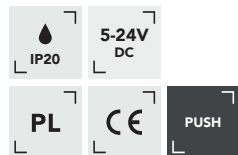

5 ANOS
GARANTIA

5 AÑOS
GARANTÍA

5 YEARS
WARRANTY

ENTRADA
Entrada / Input 5 - 24 Vdc

SAÍDA
Salida / Output 2 X SPI(TTL)

PIXEL
Pixel / Pixel Max. 960 pixel

TEMPERATURA
Temperatura / Temperature -30°C / 55°C

TEMP. ARMAZENAMENTO
Temperatura almacenaje / Storage temperature Máx. 85°C

EMIÇÃO EMC
Emissiones EMC / Emission EMC ETSI EN 301 489-1 V2.2.3
ETSI EN 301 489-17 V3.2.4

NORMAS
Estándares / Standards EN 62368-1:2020+A11:2020

CERTIFICADO
Certificado / Certificate CE, EMC

GRAU DE ESTANQUEIDADE
Grado de Protección / IP Grade IP20

DIMENSÕES
Dimensiones / Dimensions 170 x 87 x 45mm

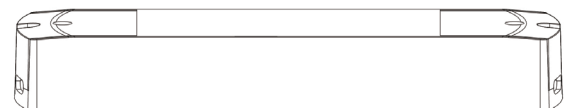
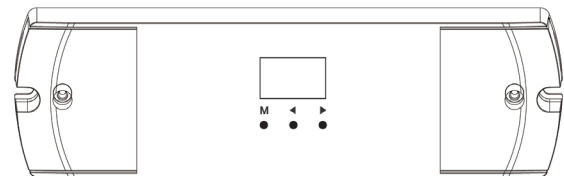

WWW.MOTAKO.PT

email: info@motako.pt | Tel.: +351 261 027 304

Reservamos o direito de fazer possíveis alterações técnicas sem aviso prévio. Dados eléctricos/ópticos estão sujeitos a uma tolerância de +/-10%

REF. 2122127.105

CONTROLADOR

CONTROLADOR DIGITAL PUSH 5-24VDC

CONTROLADOR DIGITAL PUSH 5-24VDC

DIGITAL PUSH CONTROLLER 5-24VDC

//PT

DESCRIÇÃO | DESCRIPCIÓN | DESCRIPTION

- _ Suporta entradas duplas de interruptor de reinicialização automática, controlador de sinal RGB ou SPI de luz branca.
- _ Dois grupos de saída de sinal SPI (TTL), unidade de 28 tipos de faixa LED RGB digital IC, tipo IC e ordem R / G / B podem ser definidos.
- _ IC's compatíveis:
TM1804, TM1809, TM1812, UCS1903, UCS1909, UCS1912, UCS2903, UCS2909, UCS2912, WS2811, WS2812, Tm1829, TM1914A, GW6205, GS8206, GS8208, LPD6803, LPD11 01, D705, UCS6909, UCS6912, LPD8803, LPD8806, WS2801, WS2803, P9813, SK9822, SM16703P.
- _ Quando aplicado à luz da escada, suporta quatro modos de saída: passo branco, passo colorido, fluxo branco, fluxo colorido.
- _ Várias cores de luz e tipos de mudança são selecionáveis com velocidade e brilho ajustáveis.

ESTRUTURAS E INSTALAÇÕES MECÂNICAS

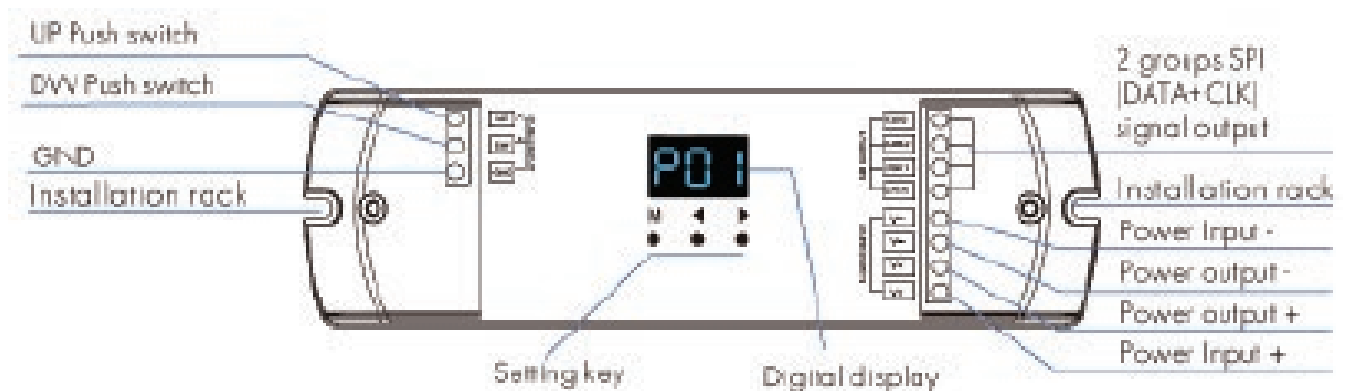

WWW.MOTAKO.PT

email: info@motako.pt | Tel.: +351 261 027 304



REF. 2122127.105

CONTROLADOR

CONTROLADOR DIGITAL PUSH 5-24VDC

CONTROLADOR DIGITAL PUSH 5-24VDC

DIGITAL PUSH CONTROLLER 5-24VDC

//PT

ESQUEMA DE LIGAÇÃO

1) Luz colorida da escada/luz branca controle de fluxo

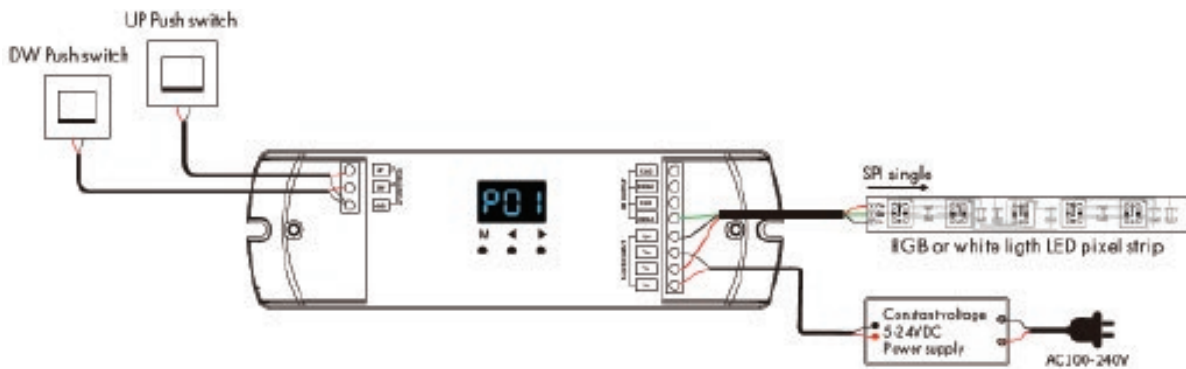

Nota:

- 1) Se a faixa de LED SPI for um método de controle de fio único, as saídas de linha de sinal DATA e CLK do controlador são iguais e um controlador pode conectar quatro faixas de LED.
- 2) Se a faixa de pixels de LED for um método de controle de fio duplo, um controlador poderá conectar duas faixas de LED.

2) Controles de cor clara da escada/piso branco

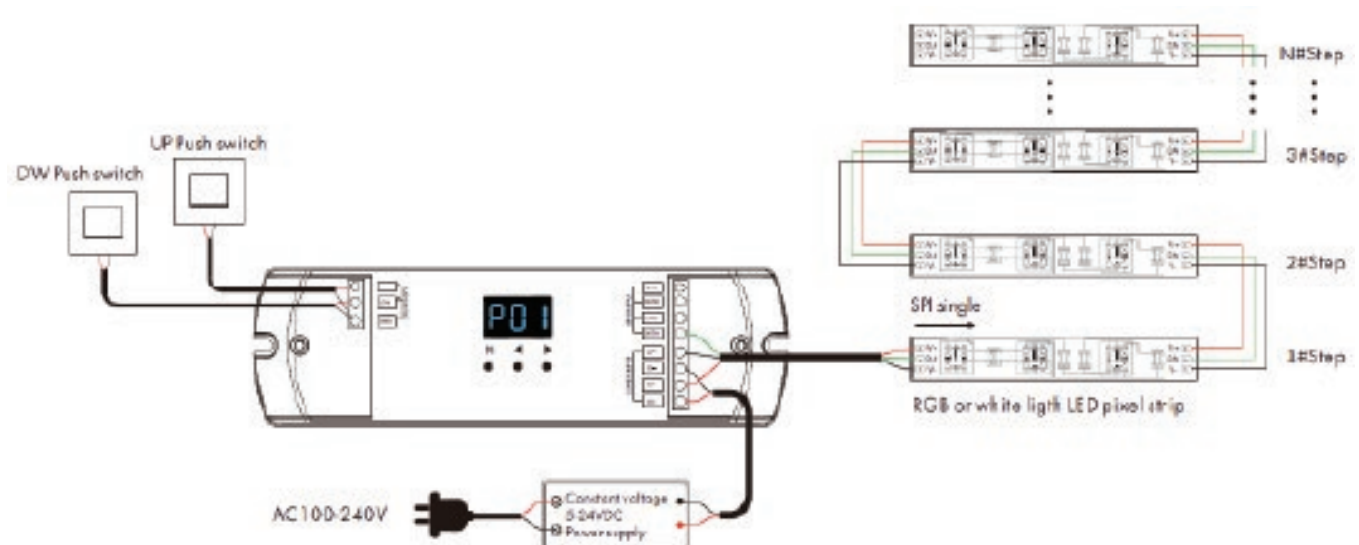

WWW.MOTAKO.PT

email: info@motako.pt | Tel.: +351 261 027 304

REF. 2122127.105

CONTROLADOR

CONTROLADOR DIGITAL PUSH 5-24VDC

CONTROLADOR DIGITAL PUSH 5-24VDC

DIGITAL PUSH CONTROLLER 5-24VDC

//PT

ESQUEMA DE LIGAÇÃO

3) O interruptor de reinicialização automática conecta vários controladores para controle de comutação sequencial

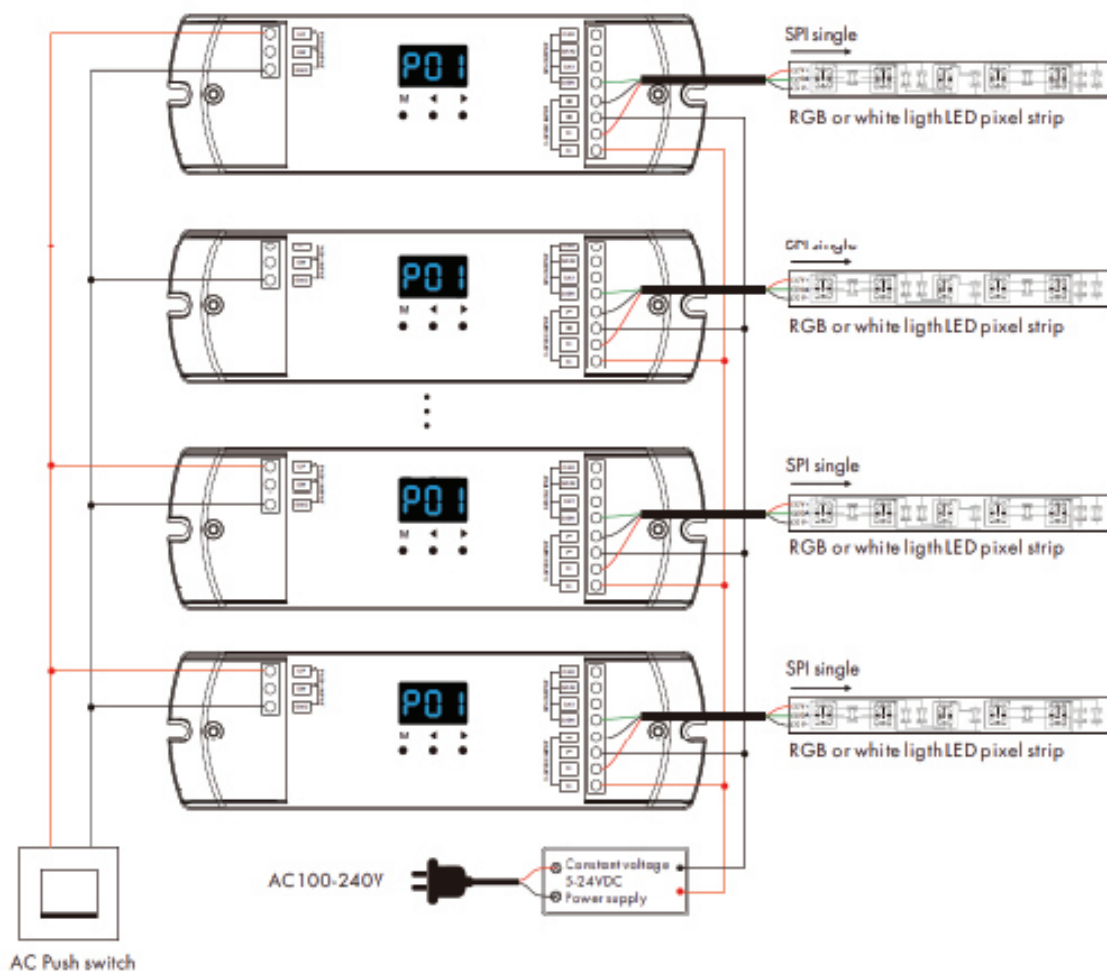



REF. 2122127.105

CONTROLADOR

CONTROLADOR DIGITAL PUSH 5-24VDC

CONTROLADOR DIGITAL PUSH 5-24VDC

DIGITAL PUSH CONTROLLER 5-24VDC

//PT

CONFIGURAÇÃO DOS PARÂMETROS DO SISTEMA

- _ Pressione e segure as teclas M e "<" por 2s simultaneamente, insira o estado de configuração dos parâmetros do sistema: defina o tipo de luz, método de conexão da faixa de luz LED (Fluxo ou Passo), número de pontos de pixel, número de etapas, modo de ligar/desligar luz, pressione o interruptor para ligar ou desligar o tempo de atraso da luz.
- _ Pressione e segure a tecla M e ">" por 2s simultaneamente, entre no estado de configuração dos parâmetros da faixa de luz LED: defina o tipo de chip, ordem de cores RGB.
- _ No estado de configuração de parâmetro, pressione rapidamente a tecla M para alternar vários itens de parâmetro, pressione a tecla "<" ou ">" para ajustar o valor do parâmetro de cada item de parâmetro.
- _ Pressione longamente a tecla "<" ou ">" por 2s simultaneamente, restaure os parâmetros padrão de fábrica, exiba "RES", parâmetros padrão de fábrica: saída de fluxo de luz colorida RGB, 300 pixels, luz sequencial acesa, luz sequencial desligada, interruptor de pressão ligado atrasar e desligar o atraso para 0s, chip sequencial RGB tipo TM1809, sequencial RGB.
- _ Pressione e segure a tecla M por 2s ou espere 15s, saia do estado de configuração de parâmetros.

Corresponder ao controlo remoto RF

- _ Premir longamente as teclas M, < e > durante 2s em simultâneo, o visor digital "RLS", entrar no estado de correspondência do controlo remoto, premir imediatamente a tecla ligar/desligar (controlo remoto de zona única) ou a tecla de zona (controlo remoto de zona múltipla) do controlo remoto, visor "RLO" significa correspondência bem sucedida. Quando a luz é desligada com o controlo remoto, a indicação digital é "OFF".

Tipo de luz - Defina três tipos de luz:

- _ a) Luz branca de 3 pontos: 1 pixel com 3 mesmos dados, controle de LED branco de 3 pontos, display "L-1".
- _ b) Luz branca de 1 cordão: 1 pixel com 1 dado, controle LED branco de 1 cordão, display "L-2".
- _ c) Luz colorida RGB: 1 pixel com 3 dados, controle um LED R/G/B, display "L-3".

Modo de saída - Configure o fluxo ou a saída escalonada.

- _ a) Fluxo: modo de luz de tira de LED de pixel digital de linha reta, exibição "o-L".
- _ b) Etapa: modo de luz de faixa de LED de pixel digital em forma de Z, exibição "o-S".

_ Pontos de pixel: Para o modo de fluxo colorido ou branco, defina o número de pontos de pixel, o intervalo é 032-960, exibe "032"- "960".

_ Números de etapas: Para o modo de etapas coloridas ou brancas, defina o número de etapas e o número de pontos de pixel de cada etapa.

_ Número do passo: o intervalo é 8-99, exibe "S08"- "S99"

_ Número de ponto de pixel de cada etapa: o intervalo é 2-99, exibe "L02"- "L99".

_ O número da etapa x número de pontos de pixel de cada número da etapa deve ser ≤ 960 .

_ Light on mode: Defina como a luz acende quando o sensor ativado e o botão de auto-redefinição acendem a luz.

WWW.MOTAKO.PT

email: info@motako.pt | Tel.: +351 261 027 304



MOTAKO[®]
LED LIGHTING SOLUTIONS

REF. 2122127.105

CONTROLADOR

CONTROLADOR DIGITAL PUSH 5-24VDC

CONTROLADOR DIGITAL PUSH 5-24VDC

DIGITAL PUSH CONTROLLER 5-24VDC

//PT

CONFIGURAÇÃO DOS PARÂMETROS DO SISTEMA

- _ a) Luz sequencial acesa: A luz acende sequencialmente do início ao fim, exibe "onS" .
- _ b) Luz sincronizada acesa: A luz acende sincronizadamente, exibe "onC" .

- _ Modo de luz desligada: Defina como a luz se apaga quando a detecção termina e quando o botão de auto-redefinição desliga a luz.
 - _ a) Luz sequencial apagada: A luz apaga sequencialmente do início ao fim, exibe "oFS" .
 - _ b) Luz de sequência apagada ao contrário: A luz apaga sequencialmente do fim ao início, exibe "oFb" .
 - _ c) Luz sincronizada desligada: A luz desliga sincronizadamente, exibe "oFC" .

WWW.MOTAKO.PT

email: info@motako.pt | Tel.: +351 261 027 304

Reservamos o direito de fazer possíveis alterações técnicas sem aviso prévio. Dados eléctricos/ópticos estão sujeitos a uma tolerância de +/-10%



REF. 2122127.105

CONTROLADOR

CONTROLADOR DIGITAL PUSH 5-24VDC

CONTROLADOR DIGITAL PUSH 5-24VDC

DIGITAL PUSH CONTROLLER 5-24VDC

//PT

LISTA DE COMBINAÇÕES DE LIGAR/DESLIGAR LUZ:

Display	Name
onS + ofS	Sequential light on, sequential light off
onS + ofb	Sequential light on, sequential reverse light off
onS + ofC	Sequential light on, synchronized light off
onC + ofS	Synchronized light on, sequential light off
onC + ofb	Synchronized light on, sequential reverse light off
onC + ofC	Synchronized light on, synchronized light off

_ Interruptor de reinicialização automática para ligar o tempo de atraso da luz: faixa de configuração 0-15,5s, a menor unidade 0,5s, display "o00"- "o95"- "oF5", AF indica que 10-15s. Definir 0 significa acender a luz imediatamente.

_ Tempo de atraso do interruptor de reinicialização automática para desligar a luz: faixa de configuração 0-15,5s, a menor unidade 0,5s, display "o00"- "o95"- "oF5", AF indica que 10-15s. Definir 0 significa desligar a luz imediatamente.

_ Tipo de chip: Selecione o tipo de chip da faixa de LED (mostrado na tabela abaixo), exiba "C11"- "C25".

_ Ordem de cores RGB: Selecione 6 ordens RGB (RGB, RBG, GRB, GBR, BRG, BGR), exiba "0-1" - "0-6" respectivamente.

LISTA DE TIPOS DE IC DE FITA DE LED:

No.	IC type	Compatible IC type	Output signal
C11	TM1809	TM1804, TM1812, UCS1903, UCS1909, UCS1912, UCS2903, UCS2909, UCS2912, WS2811, WS2812, SM16703P	DATA
C12	TM1829		DATA
C13	TM1914A		DATA
C14	GW6205		DATA
C15	GS8206	GS8208	DATA
C21	LPD6803	LPD1101, D705, UCS6909, UCS6912	DATA, CLK
C22	LPD8803	LPD8806	DATA, CLK
C23	WS2801	WS2803	DATA, CLK
C24	P9813		DATA, CLK
C25	SK9822		DATA, CLK

WWW.MOTAKO.PT

email: info@motako.pt | Tel.: +351 261 027 304

REF. 2122127.105

CONTROLADOR

CONTROLADOR DIGITAL PUSH 5-24VDC

CONTROLADOR DIGITAL PUSH 5-24VDC

DIGITAL PUSH CONTROLLER 5-24VDC

//PT

CONFIGURAÇÕES DE EFEITO DE LUZ

1) Fluxo de cores/modo de etapas de cores:



_ O visor digital "P01"- "P95", o 2º dígito indica a cor da luz, o 3º dígito indica o tipo de mudança de luz.

_ Pressione rapidamente a tecla "<" para alternar 10 cores de luz em sequência, o 2º dígito mostra 0-9.

A cor da 0ª posição pode ser personalizada

A luz da 1ª à 7ª cor é de cor única

A luz da 8ª à 9ª cor é multicolorida

_ Pressione rapidamente a tecla ">" para alternar 5 tipos de mudança de luz em sequência, o terceiro dígito mostra 1-5.

_ A cor da luz e o tipo de mudança de luz são combinados para formar 50 tipos de efeitos de luz, cada efeito de luz pode ser ajustado em velocidade e brilho.

_ Pressione e segure a tecla M por 2s para entrar no estado de configuração do parâmetro de efeito de luz, definir velocidade, brilho, cor R/G/B autodefinida.

_ Pressione rapidamente a tecla M para alternar vários itens de parâmetro, pressione a tecla "<" ou ">" para ajustar o valor do parâmetro de cada item de parâmetro.

Velocidade: 1-8 níveis ajustáveis, display "S-1"- "S-8", S-8 é a velocidade máxima.

Brilho: 1-10 níveis ajustáveis, exibição "b10"- "bFF", bFF significa brilho máximo de 100%.

Cor R/G/B autodefinida: 0-255 (00-FF) ajustável.

Canal R exibe "100"- "1FF"; O canal G exibe "200" - "2FF"; O canal B exibe "300"- "3FF".

_ Pressione e segure a tecla M por 2s ou aguarde 15s, saia da configuração do parâmetro de efeito de luz.

Colored light color type (digit 2 of the digital tube)

NO.	Name
0	Basic Color Basic (User define)
1	Red
2	Orange
3	Yellow
4	Green
5	Cyan
6	Blue
7	Purple
8	RGB
9	Seven-color

Color/white light change type (digit 3 of the digital tube)

NO.	Name
1	Stream
2	Chase
3	Gradient drift
4	Trail
5	Trail+black tail section

WWW.MOTAKO.PT

email: info@motako.pt | Tel.: +351 261 027 304



REF. 2122127.105

CONTROLADOR

CONTROLADOR DIGITAL PUSH 5-24VDC

CONTROLADOR DIGITAL PUSH 5-24VDC

DIGITAL PUSH CONTROLLER 5-24VDC

//PT

CONFIGURAÇÕES DE EFEITO DE LUZ

2) Modo de Fluxo de Branco/Passo de Branco:



_ O visor digital "P-1"- "P-5", o 3º dígito indica o tipo de mudança de luz.

_ Pressione rapidamente a tecla "<" ou ">" para alternar 5 tipos de mudança de luz em sequência, o terceiro dígito mostra 1-5.

_ Cada efeito de iluminação pode ser ajustado para velocidade e brilho.

_ Pressione e segure a tecla M por 2s para entrar no estado de configuração do parâmetro de efeito de luz, definir velocidade, brilho:

Pressione rapidamente a tecla M para alternar vários itens de parâmetro, pressione a tecla "<" ou ">" para ajustar o valor do parâmetro de cada item de parâmetro.

Velocidade: 1-8 níveis ajustáveis, display "S-1"- "S-8", S-8 é a velocidade máxima.

Brilho: 1-10 níveis ajustáveis, exibição "b10"- "bFF", bFF significa brilho máximo de 100%.

_ Pressione e segure a tecla M por 2s ou aguarde 15s, saia da configuração do parâmetro de efeito de luz.

APLICAÇÃO TÍPICA

1. controle manual do interruptor de reinicialização automática dupla

_ Conecte dois interruptores para controle manual da luz da escada.

_ O interruptor UP está instalado na parte inferior da escada; o interruptor DW é instalado no topo da escada.

_ Defina o interruptor de reinicialização automática para 0s para atraso de luz acesa e atraso de luz apagada.

Pressione rapidamente o interruptor automático para acender a luz, exibir o modo de efeito de luz atual;

Pressione rapidamente o interruptor automático novamente, apague a luz, exiba "OFF".

Pressione longamente o botão de reinicialização automática UP para ajustar o brilho, faixa de 10-100%, exibir "b10" - "bFF".

(Nota: O interruptor de reinicialização automática DW não tem a função de ajustar o brilho.)

Observação: Usar o controle do interruptor de reinicialização automática ignorará a detecção da luz do dia.

2. O interruptor de reinicialização automática conecta vários controladores para controle de comutação sequencial

_ Vários controladores são conectados ao interruptor onepush ao mesmo tempo para realizar o controle de comutação sequencial.

_ Defina o atraso de ativação e de desligamento do interruptor de reinicialização automática para valores incrementais ou

WWW.MOTAKO.PT

email: info@motako.pt | Tel.: +351 261 027 304



MOTAKO[®]
LED LIGHTING SOLUTIONS

REF. 2122127.105

CONTROLADOR

CONTROLADOR DIGITAL PUSH 5-24VDC

CONTROLADOR DIGITAL PUSH 5-24VDC

DIGITAL PUSH CONTROLLER 5-24VDC

//PT

APLICAÇÃO TÍPICA

decrementais para vários controladores. por exemplo:

Defina o atraso de ativação da luz dos controladores 1-4# para 0s, 1s, 2s, 3s, respectivamente, e o atraso de desligamento da luz para 3s, 2s, 1s, 0s, respectivamente.

Desta forma, os controladores 1-4# acenderão as luzes na mesma sequência e apagarão na sequência inversa.

_ Pressione rapidamente o interruptor de reinicialização automática para acender as luzes sequencialmente, display digital "don" durante a luz atrasada no tempo. Quando a luz acesa, exibe o modo de efeito de luz atual.

_ Pressione brevemente o botão de reinicialização automática novamente para desligar as luzes sequencialmente, display digital "doF" durante o tempo de desligamento retardado da luz. Quando a luz estiver apagada, exiba "OFF".

Observação: Quando os efeitos de iluminação de vários controladores são confusos, eles podem ser restaurados rapidamente clicando duas vezes no botão de reinicialização automática.

WWW.MOTAKO.PT

email: info@motako.pt | Tel.: +351 261 027 304

Reservamos o direito de fazer possíveis alterações técnicas sem aviso prévio. Dados eléctricos/ópticos estão sujeitos a uma tolerância de +/-10%

REF. 2122127.105

CONTROLADOR

CONTROLADOR DIGITAL PUSH 5-24VDC

CONTROLADOR DIGITAL PUSH 5-24VDC

DIGITAL PUSH CONTROLLER 5-24VDC

//ES

DESCRIPCIÓN

- _ Admite entradas de interruptor duales de reinicio automático, controlador de señal SPI de luz blanca o RGB.
- _ Se pueden configurar dos grupos con la misma salida de señal SPI(TTL), unidad de 28 tipos de tira LED RGB digital IC, tipo IC y orden R/G/B.
- _ IC's compatibles:
TM1804, TM1809, TM1812, UCS1903, UCS1909, UCS1912, UCS2903, UCS2909, UCS2912, WS2811, WS2812, Tm1829, TM1914A, GW6205, GS8206, GS8208, LPD6803, LPD11 01, D705, UCS6909, UCS6912, LPD8803, LPD8806, WS2801, WS2803, P9813, SK9822, SM16703P.
- _ Cuando se aplica a la luz de escalera, admite cuatro modos de salida: paso de blanco, paso de color, flujo de blanco, flujo de color.
- _ Se pueden seleccionar múltiples colores de luz y tipos de cambio con velocidad y brillo ajustables.

ESTRUCTURAS E INSTALACIONES MECÁNICAS

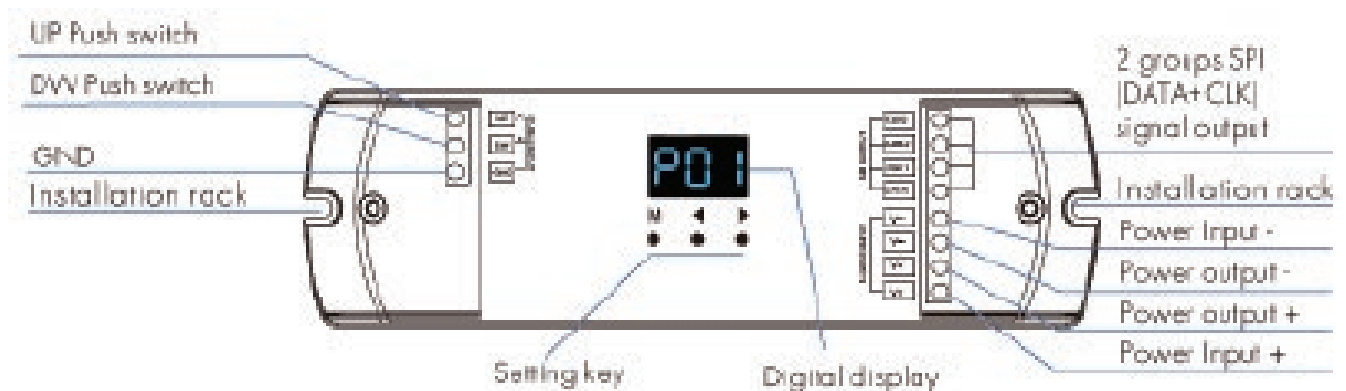

WWW.MOTAKO.PT

email: info@motako.pt | Tel.: +351 261 027 304



REF. 2122127.105

CONTROLADOR

CONTROLADOR DIGITAL PUSH 5-24VDC

CONTROLADOR DIGITAL PUSH 5-24VDC

DIGITAL PUSH CONTROLLER 5-24VDC

//ES

DIAGRAMA DE CABLEADO

1) Control de flujo de luz de color de luz de escalera/luz blanca

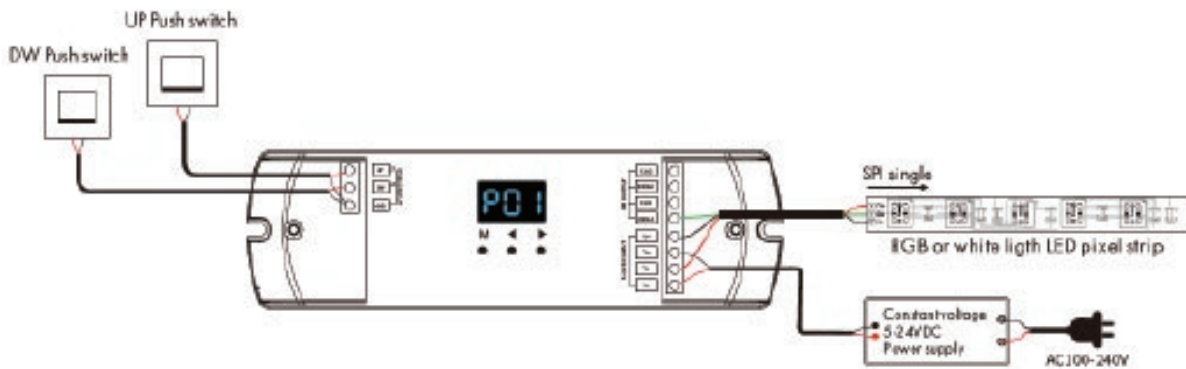

Nota:

- 1) Si la tira de LED SPI es un método de control de un solo cable, las salidas de línea de señal DATA y CLK del controlador son las mismas y un controlador puede conectar cuatro tiras de LED.
- 2) Si la tira de píxeles LED es un método de control de doble cable, un controlador puede conectar dos tiras de LED.

2) Controles de color de luz de escalera/banda de rodadura blanca

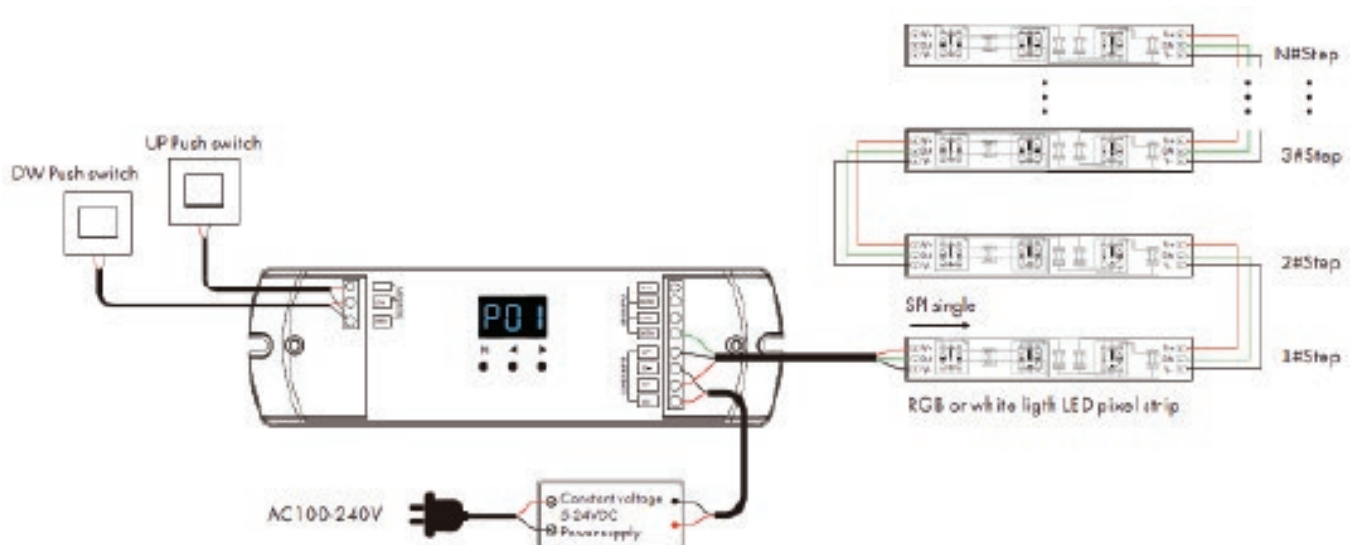

WWW.MOTAKO.PT

email: info@motako.pt | Tel.: +351 261 027 304



REF. 2122127.105

CONTROLADOR

CONTROLADOR DIGITAL PUSH 5-24VDC

CONTROLADOR DIGITAL PUSH 5-24VDC

DIGITAL PUSH CONTROLLER 5-24VDC

//ES

DIAGRAMA DE CABLEADO

3) El interruptor de reinicio automático conecta varios controladores para un control de conmutación secuencial

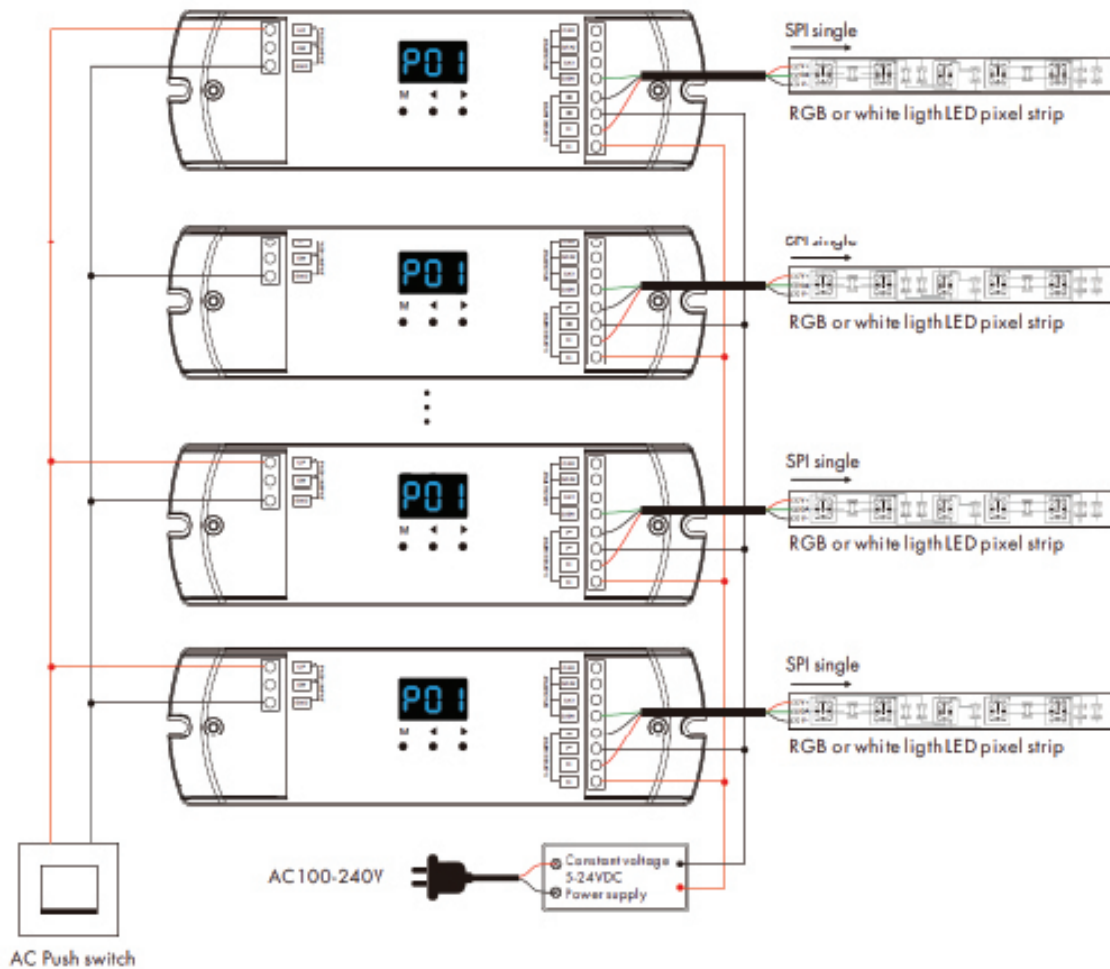



REF. 2122127.105

CONTROLADOR

CONTROLADOR DIGITAL PUSH 5-24VDC

CONTROLADOR DIGITAL PUSH 5-24VDC

DIGITAL PUSH CONTROLLER 5-24VDC

//ES

CONFIGURACIÓN DE PARÁMETROS DEL SISTEMA

- _ Mantenga presionadas las teclas M y "<" durante 2 segundos simultáneamente, ingrese el estado de configuración de los parámetros del sistema: configure el tipo de luz, el método de conexión de la tira de luz LED (flujo o paso), el número de puntos de píxeles, el número de pasos, el modo de encendido/apagado de la luz, Presione el interruptor para encender o apagar el tiempo de retardo de la luz.
- _ Mantenga presionadas las teclas M y ">" durante 2 segundos simultáneamente, ingrese el estado de configuración de los parámetros de la tira de luz LED: configure el tipo de chip y el orden de color RGB.
- _ En el estado de configuración de parámetros, presione brevemente la tecla M para cambiar varios elementos de parámetros, presione la tecla "<" o ">" para ajustar el valor del parámetro de cada elemento de parámetro.
- _ Mantenga presionada la tecla "<" o ">" durante 2 segundos simultáneamente, restaure los parámetros predeterminados de fábrica, muestre "RES", parámetros predeterminados de fábrica: salida de flujo de luz de color RGB, 300 píxeles, luz secuencial encendida, luz secuencial apagada, interruptor de encendido retardo y apagado retardo a 0s, chip secuencial RGB tipo TM1809, secuencial RGB.
- _ Mantenga presionada la tecla M durante 2 segundos o espere 15 segundos para salir del estado de configuración de parámetros.

Emparejar con el mando a distancia RF

Mantenga pulsadas las teclas M, < y > durante 2 segundos simultáneamente, la pantalla digital mostrará «RLS», entre en el estado de correspondencia del mando a distancia, pulse inmediatamente la tecla de encendido/apagado (mando a distancia de zona única) o la tecla de zona (mando a distancia de zona múltiple) del mando a distancia, la pantalla «RLO» indicará que la correspondencia se ha realizado correctamente. Cuando se apaga la luz con el mando a distancia, la indicación digital es «OFF».

Tipo de luz: establezca tres tipos de luz:

- Luz blanca de 3 perlas: 1 píxel con 3 mismos datos, control LED blanco de 3 perlas, pantalla "L-1".
- Luz blanca de 1 perla: 1 píxel con 1 dato, control LED blanco de 1 perla, pantalla "L-2".
- Luz de color RGB: 1 píxel con 3 datos, controle un LED R/G/B, muestre "L-3".

Modo de salida: configure la salida de flujo o paso.

- Flujo: modo de tira de luz LED de píxel digital de línea recta, muestra "o-L".
- Paso: modo de tira de luz LED de píxel digital en forma de Z, muestra "o-S".

Puntos de píxel: para el modo de flujo de color o blanco, configure el número de puntos de píxel, el rango es 032-960, muestre "032"- "960".

Números de pasos: para el modo de pasos de color o blanco, configure el número de pasos y el número de píxeles de cada paso.

Número de paso: el rango es 8-99, muestra "S08"- "S99"

Número de punto de píxel de cada paso: el rango es 2-99, muestra "L02"- "L99".

WWW.MOTAKO.PT

email: info@motako.pt | Tel.: +351 261 027 304



MOTAKO[®]
LED LIGHTING SOLUTIONS

REF. 2122127.105

CONTROLADOR

CONTROLADOR DIGITAL PUSH 5-24VDC

CONTROLADOR DIGITAL PUSH 5-24VDC

DIGITAL PUSH CONTROLLER 5-24VDC

//ES

CONFIGURACIÓN DE PARÁMETROS DEL SISTEMA

El número de paso x número de punto de píxel de cada número de paso debe ser ≤ 960 .

Modo de encendido de luz: configure cómo se enciende la luz cuando el sensor se activa y el botón de reinicio automático enciende la luz.

- a) Luz secuencial encendida: la luz se enciende secuencialmente desde el principio hasta el final, muestra "onS".
- b) Luz de luz sincronizada encendida: la luz se enciende sincrónicamente, muestra "onC".

Modo de apagado de luz: configure cómo se apaga la luz cuando finaliza la detección y cuando el botón de reinicio automático apaga la luz.

- a) Luz secuencial apagada: la luz se apaga secuencialmente desde el principio hasta el final, muestra "oFS".
- b) Secuencia de apagado de la luz al revés: La luz se apaga secuencialmente desde el final hasta el principio, muestra "oFb".
- c) Luz sincronizada apagada: la luz se apaga sincrónicamente, muestra "oFC".

WWW.MOTAKO.PT

email: info@motako.pt | Tel.: +351 261 027 304

Reservamos o direito de fazer possíveis alterações técnicas sem aviso prévio. Dados eléctricos/ópticos estão sujeitos a uma tolerância de +/-10%



REF. 2122127.105

CONTROLADOR

CONTROLADOR DIGITAL PUSH 5-24VDC

CONTROLADOR DIGITAL PUSH 5-24VDC

DIGITAL PUSH CONTROLLER 5-24VDC

//ES

LISTA DE COMBINACIONES DE ENCENDIDO/APAGADO DE LUZ

Display	Name
onS + ofS	Sequential light on, sequential light off
onS + ofb	Sequential light on, sequential reverse light off
onS + ofC	Sequential light on, synchronized light off
onC + ofS	Synchronized light on, sequential light off
onC + ofb	Synchronized light on, sequential reverse light off
onC + ofC	Synchronized light on, synchronized light off

- _ Tiempo de retardo de encendido del interruptor de reinicio automático: rango de configuración 0-15,5 s, la unidad más pequeña 0,5 s, pantalla "o00"- "o95"- "of5", A-F indica que 10-15 s. Establecer 0 significa encender la luz inmediatamente.
- _ Tiempo de retardo de apagado de la luz del interruptor de reinicio automático: rango de configuración 0-15,5 s, la unidad más pequeña 0,5 s, pantalla "o00"- "o95"- "of5", A-F indica que 10-15 s. Establecer 0 significa apagar la luz inmediatamente.
- _ Tipo de chip: seleccione el tipo de chip de la tira de LED (que se muestra en la siguiente tabla), muestre "C11"- "C25".
- _ Orden de color RGB: seleccione 6 órdenes RGB (RGB, RBG, GRB, GBR, BRG, BGR), muestre "0-1" - "0-6" respectivamente.

LISTA DE TIPOS DE IC DE TIRA DE LED:

No.	IC type	Compatible IC type	Output signal
C11	TM1809	TM1804, TM1812, UCS1903, UCS1909, UCS1912, UCS2903, UCS2909, UCS2912, WS2811, WS2812, SM16703P	DATA
C12	TM1829		DATA
C13	TM1914A		DATA
C14	GW6205		DATA
C15	GS8206	GS8208	DATA
C21	LPD6803	LPD1101, D705, UCS6909, UCS6912	DATA, CLK
C22	LPD8803	LPD8806	DATA, CLK
C23	WS2801	WS2803	DATA, CLK
C24	P9813		DATA, CLK
C25	SK9822		DATA, CLK

WWW.MOTAKO.PT

email: info@motako.pt | Tel.: +351 261 027 304



REF. 2122127.105

CONTROLADOR

CONTROLADOR DIGITAL PUSH 5-24VDC

CONTROLADOR DIGITAL PUSH 5-24VDC

DIGITAL PUSH CONTROLLER 5-24VDC

//ES

AJUSTES DE EFECTOS DE LUZ

1) Flujo de color/Modo de paso de color:



_ La pantalla digital "P01"- "P95", el segundo dígito indica el color de la luz, el tercer dígito indica el tipo de cambio de luz.

_ Presione brevemente la tecla "<" para cambiar 10 colores claros en secuencia, el segundo dígito muestra 0-9.

El color de 0 posición se puede personalizar

La luz de color 1st-7th es de un solo color

La luz de color 8th-9th es multicolor

_ Presione brevemente la tecla ">" para cambiar 5 tipos de cambio de luz en secuencia, el tercer dígito muestra 1-5.

_ El color de la luz y el tipo de cambio de luz se combinan para formar 50 tipos de efectos de luz, cada efecto de luz se puede ajustar en velocidad y brillo.

_ Mantenga presionada la tecla M durante 2 segundos para ingresar al estado de configuración del parámetro de efecto de luz, velocidad establecida, brillo, color R / G / B autodefinido.

_ Presione brevemente la tecla M para cambiar varios elementos de parámetro, presione la tecla "<" o ">" para ajustar el valor del parámetro de cada elemento de parámetro.

Velocidad: 1-8 niveles ajustables, pantalla "S-1"- "S-8", S-8 es la velocidad máxima.

Brillo: 1-10 niveles ajustables, pantalla "b10"- "bFF", bFF significa brillo máximo 100%.

Color R/G/B autodefinido: 0-255 (00-FF) ajustable.

El canal R muestra "100"- "1FF"; El canal G muestra "200" - "2FF"; El canal B muestra "300"- "3FF".

_ Mantenga presionada la tecla M durante 2 s o espere 15 s, salga de la configuración del parámetro de efecto de luz.

Colored light color type (digit 2 of the digital tube)

NO.	Name
0	Basic Color Boxx (User define)
1	Red
2	Orange
3	Yellow
4	Green
5	Cyan
6	Blue
7	Purple
8	RGB
9	Seven-color

Color/white light change type (digit 3 of the digital tube)

NO.	Name
1	Stream
2	Chase
3	Gradient drift
4	Trail
5	Trail+black tail section

WWW.MOTAKO.PT

email: info@motako.pt | Tel.: +351 261 027 304



REF. 2122127.105

CONTROLADOR

CONTROLADOR DIGITAL PUSH 5-24VDC

CONTROLADOR DIGITAL PUSH 5-24VDC

DIGITAL PUSH CONTROLLER 5-24VDC

//ES

AJUSTES DE EFECTOS DE LUZ

2) Modo Flujo de blanco/Paso de blanco:



- _ La pantalla digital "P-1"- "P-5", el 3er dígito indica el tipo de cambio de luz.
- _ Presione brevemente la tecla "<" o ">" para cambiar 5 tipos de cambio de luz en secuencia, el tercer dígito muestra 1-5.
- _ Cada efecto de iluminación se puede ajustar en cuanto a velocidad y brillo.
- _ Mantenga presionada la tecla M durante 2 segundos para ingresar al estado de configuración del parámetro de efecto de luz, velocidad establecida, brillo:

Presione brevemente la tecla M para cambiar varios elementos de parámetro, presione la tecla "<" o ">" para ajustar el valor del parámetro de cada elemento de parámetro.

Velocidad: 1-8 niveles ajustables, pantalla "S-1"- "S-8", S-8 es la velocidad máxima.

Brillo: 1-10 niveles ajustables, pantalla "b10"- "bFF", bFF significa brillo máximo 100%.

- _ Mantenga presionada la tecla M durante 2 s o espere 15 s, salga de la configuración del parámetro de efecto de luz.

APLICACIÓN TÍPICA

1. Control manual del interruptor de reinicio automático dual

- _ Conectar dos interruptores pulsadores para el control manual de la luz de escalera.
- _ El pulsador ARRIBA está instalado al pie de la escalera; El interruptor pulsador DW está instalado en la parte superior de las escaleras.
- _ Configure el interruptor de reinicio automático en 0 s tanto para el retardo de encendido como para el retardo de apagado de la luz.

Presione brevemente el interruptor automático para encender la luz y muestre el modo de efecto de luz actual;

Presione brevemente el interruptor automático nuevamente, apague la luz y muestre "OFF".

Mantenga presionado el interruptor de reinicio automático ARRIBA para ajustar el brillo, rango 10-100%, muestra "b10"- "bFF".

(Nota: el interruptor pulsador de reinicio automático DW no tiene la función de ajustar el brillo).

Nota: El uso del control del interruptor de reinicio automático ignorará la detección de luz diurna.

2. El interruptor pulsador de reinicio automático conecta varios controladores para un control de conmutación secuencial

- _ Se conectan varios controladores al interruptor de una sola pulsación al mismo tiempo para realizar un control de con-

WWW.MOTAKO.PT

email: info@motako.pt | Tel.: +351 261 027 304



MOTAKO[®]
LED LIGHTING SOLUTIONS

REF. 2122127.105

CONTROLADOR

CONTROLADOR DIGITAL PUSH 5-24VDC

CONTROLADOR DIGITAL PUSH 5-24VDC

DIGITAL PUSH CONTROLLER 5-24VDC

//ES

APLICACIÓN TÍPICA

mutación secuencial.

_ Configure el retardo de encendido y apagado del interruptor de reinicio automático en valores incrementales o decrecientes para múltiples controladores. Por ejemplo:

Configure el retardo de encendido de luz de los controladores 1-4# en 0 s, 1 s, 2 s, 3 s respectivamente, y el retardo de apagado de luz en 3 s, 2 s, 1 s, 0 s respectivamente.

De esta manera, los controladores 1-4# encenderán las luces en la misma secuencia y las apagarán en secuencia inversa.

_ Presione brevemente el interruptor de reinicio automático para encender las luces secuencialmente, la pantalla digital "don" durante el tiempo de encendido retardado de la luz. Cuando la luz está encendida, muestra el modo de efecto de luz actual.

_ Presione brevemente el interruptor de reinicio automático nuevamente para apagar las luces secuencialmente, pantalla digital "doF" durante el tiempo de apagado retardado de la luz. Cuando la luz se apaga, muestra "OFF".

Nota: Cuando los efectos de iluminación de varios controladores se confunden, se pueden restaurar rápidamente haciendo doble clic en el interruptor de reinicio automático.

WWW.MOTAKO.PT

email: info@motako.pt | Tel.: +351 261 027 304

Reservamos o direito de fazer possíveis alterações técnicas sem aviso prévio. Dados eléctricos/ópticos estão sujeitos a uma tolerância de +/-10%



REF. 2122127.105

CONTROLADOR

CONTROLADOR DIGITAL PUSH 5-24VDC

CONTROLADOR DIGITAL PUSH 5-24VDC

DIGITAL PUSH CONTROLLER 5-24VDC

//EN

DESCRIPTION

- _ Supports dual self-resetting switch inputs, RGB or white light SPI signal controller.
- _ Two groups same SPI(TTL) signal output, drive 28 kinds IC digital RGB LED strip, IC type and R/G/B order can be set.
- _ Compatible ICs:
TM1804, TM1809, TM1812, UCS1903, UCS1909, UCS1912, UCS2903, UCS2909, UCS2912, WS2811, WS2812, Tm1829, TM1914A, GW6205, GS8206, GS8208, LPD6803, LPD1101, D705, UCS6909, UCS6912, LPD8803, LPD8806, WS2801, WS2803, P9813, SK9822, SM16703P.
- _ When applied to staircase light, supports four output modes: white step, color step, white flow, color flow.
- _ Multiple light colors and change types are selectable with adjustable speed and brightness.

MECHANICAL STRUCTURES AND INSTALLATIONS

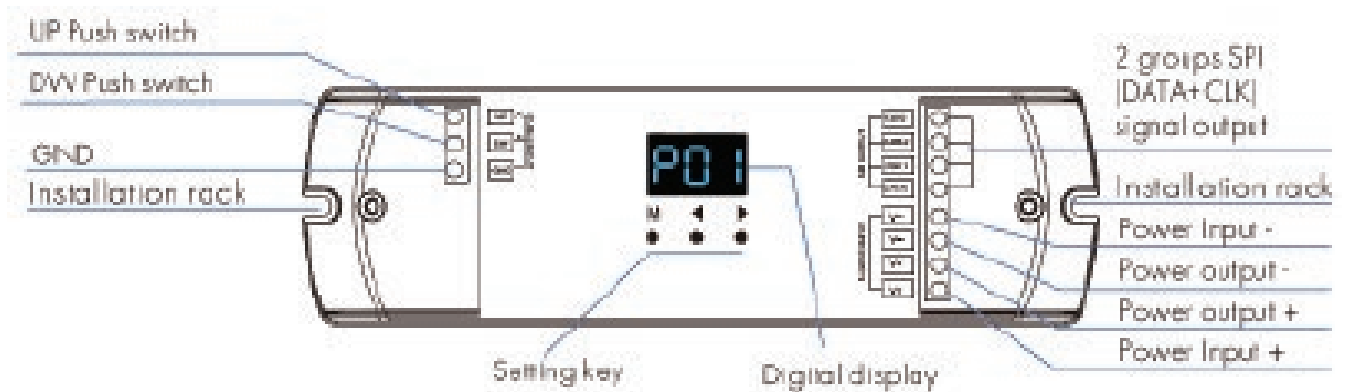

WWW.MOTAKO.PT

email: info@motako.pt | Tel.: +351 261 027 304



REF. 2122127.105

CONTROLADOR

CONTROLADOR DIGITAL PUSH 5-24VDC

CONTROLADOR DIGITAL PUSH 5-24VDC

DIGITAL PUSH CONTROLLER 5-24VDC

//EN

WIRING DIAGRAM

1) Stair light application, connect with PIR sensor, color or white light flow control

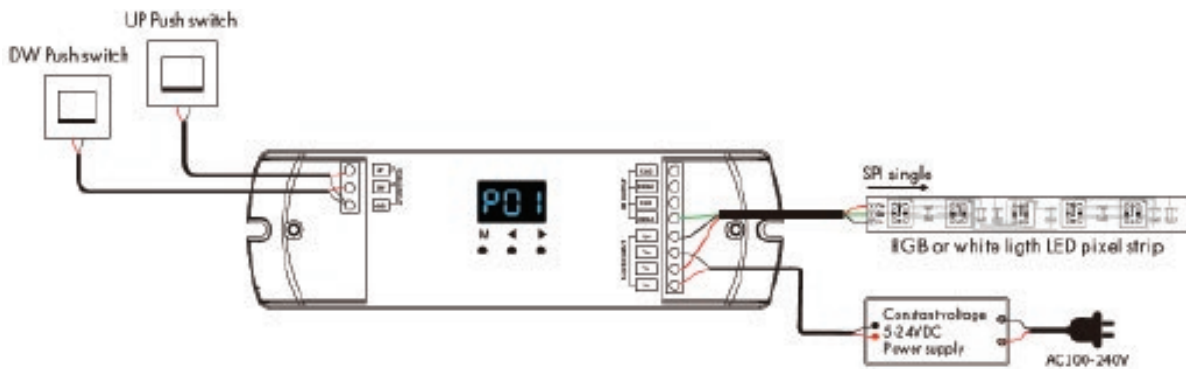

Note:

- 1) If the SPI LED strip is a single-wire control method, the DATA and CLK signal line outputs of the controller are same, and one controller can connect four LED strips.
- 2) If the LED Pixel Strip is a dual wire control method, one controller can connect two LED strips.

2) Stair light application, connect with PIR sensor, color or white light step control

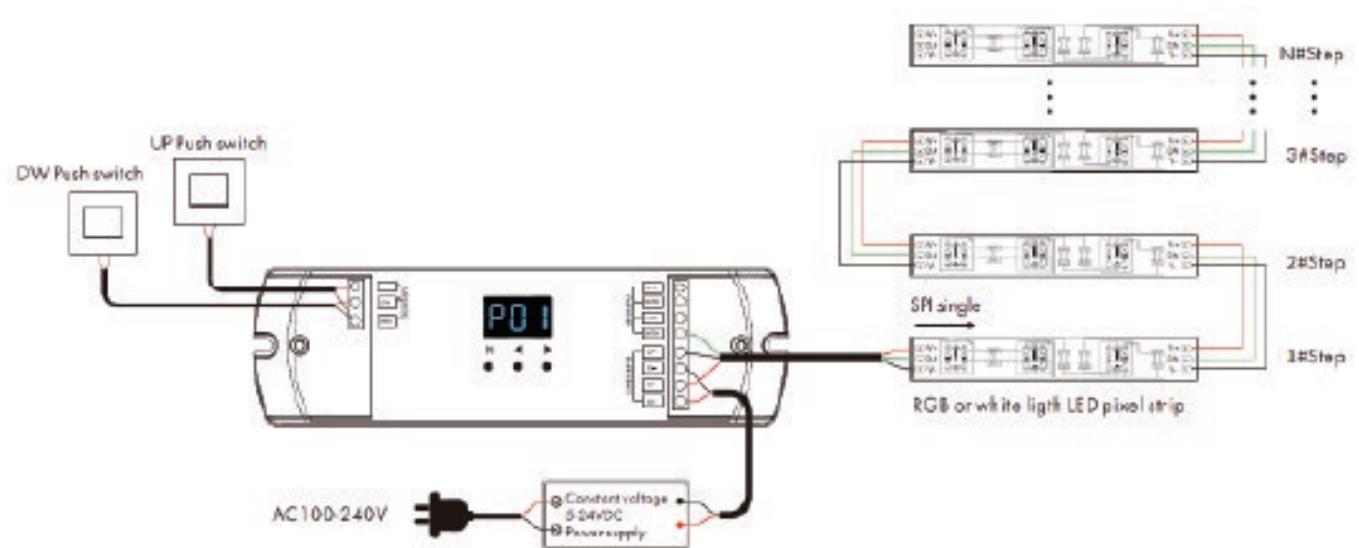

WWW.MOTAKO.PT

email: info@motako.pt | Tel.: +351 261 027 304



REF. 2122127.105

CONTROLADOR

CONTROLADOR DIGITAL PUSH 5-24VDC

CONTROLADOR DIGITAL PUSH 5-24VDC

DIGITAL PUSH CONTROLLER 5-24VDC

//EN

WIRING DIAGRAM

3) One push switch connect with multiple controllers for sequential switching control

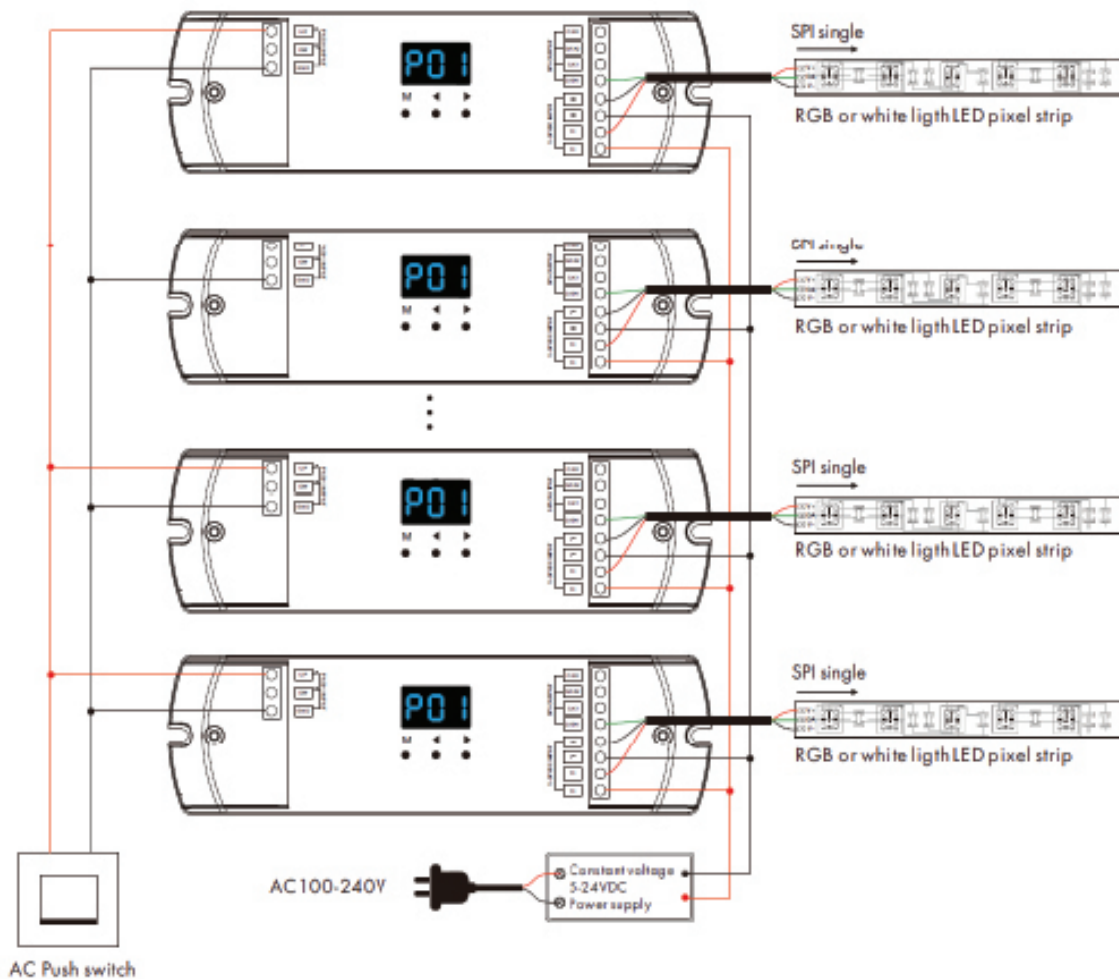



REF. 2122127.105

CONTROLADOR

CONTROLADOR DIGITAL PUSH 5-24VDC

CONTROLADOR DIGITAL PUSH 5-24VDC

DIGITAL PUSH CONTROLLER 5-24VDC

//EN

SYSTEM PARAMETERS SETTING

_ Press and hold the M and "<" key for 2s simultaneously, enter the system parameters setting state: set the light type, LED light strip connection method (Flow or Step) pixel point number, steps number, light on/off mode, push switch to turn on or off the light delay time.

_ Press and hold the M and ">" key for 2s simultaneously, enter the LED light strip parameters setting state: set the chip type, RGB color order.

_ In the parameter setting state, short press M key to switch multiple parameter items, press "<" or ">" key to adjust the parameter value of each parameter item.

_ Long press "<" or ">" key for 2s simultaneously, restore factory default parameters, display "RES", factory default parameters: RGB color light flow output, 300 pixels, sequential light on, sequential light off, push switch turn on delay and turn off delay to 0s, RGB sequential chip type TM1809, RGB sequential.

_ Press and hold the M key for 2s or wait for 15s, quit the parameter setting state.

Light type - Set three light types:

- _ a) 3-bead white light: 1 pixel with 3 same data, control 3-bead white LED, display "L-1".
- _ b) 1-bead white light: 1 pixel with 1 data, control 1-bead white LED, display "L-2".
- _ c) RGB color light: 1 pixel with 3 data, control one R/G/B LED, display "L-3".

Output mode - Set up flow or step output.

- _ a) Flow: Straight line digital pixel LED strip light mode, display "o-L".
- _ b) Step: Z-shape digital pixel LED strip light mode, display "o-S".

_ Pixel dots: For color or white flow mode, set the number of pixel points, the range is 032-960, display "032"- "960".

Step numbers: For color or white step mode, set the number of steps and pixel dot number of each step.

Step number: the range is 8-99, display "S08"- "S99"

Pixel dot number of each step: the range is 2-99, display "L02"- "L99".

The step number x pixel dot number of each step number must \leq 960.

Light on mode: Set how the light turn on when the sensor activated and self-reset button turn on the light.

- _ a) Sequential light on: Light turn on sequentially from the beginning to the end, display "onS" .
- _ b) Synchronized light light on: Light turn on synchronously, display "onC" .

Light off mode: Set how the light turn off when sensing ends and when the self-reset button turn off the light.

- _ a) Sequential light off: Light turn off sequentially from the beginning to the end, display "oFS" .
- _ b) Sequence light off in reverse: Light turn off sequentially from end to beginning, display "oFb".
- _ c) Synchronized light off: Light turn off synchronously, display "oFC" .

WWW.MOTAKO.PT

email: info@motako.pt | Tel.: +351 261 027 304



REF. 2122127.105

CONTROLADOR

CONTROLADOR DIGITAL PUSH 5-24VDC

CONTROLADOR DIGITAL PUSH 5-24VDC

DIGITAL PUSH CONTROLLER 5-24VDC

//EN

LIST OF WAYS TO TURN ON/OFF LIGHT COMBINATIONS:

Display	Name
onS + ofS	Sequential light on, sequential light off
onS + ofb	Sequential light on, sequential reverse light off
onS + ofC	Sequential light on, synchronized light off
onC + ofS	Synchronized light on, sequential light off
onC + ofb	Synchronized light on, sequential reverse light off
onC + ofC	Synchronized light on, synchronized light off

_ Self-reset push switch turn on light delay time: Setting range 0-15.5s, the smallest unit 0.5s, display "o00"- "o95"- "oF5", A-F indicates that 10-15s. Setting 0s means turn on light immediately.

_ Self-reset push switch turn off light delay time: Setting range 0-15.5s, the smallest unit 0.5s, display "o00"- "o95"- "oF5", A-F indicates that 10-15s. Setting 0s means turn off light immediately.

_ Chip type: Select the chip type of the LED strip (shown in below table), display "C11"- "C25".

_ RGB color order: Select 6 RGB orders (RGB, RBG, GRB, GBR, BRG, BGR), display "0-1" - "0-6" respectively.

LED STRIP IC TYPES LIST:

No.	IC type	Compatible IC type	Output signal
C11	TM1809	TM1804, TM1812, UCS1903, UCS1909, UCS1912, UCS2903, UCS2909, UCS2912, WS2811, WS2812, SM16703P	DATA
C12	TM1829		DATA
C13	TM1914A		DATA
C14	GW6205		DATA
C15	GS8206	GS8208	DATA
C21	LPD6803	LPD1101, D705, UCS6909, UCS6912	DATA, CLK
C22	LPD8803	LPD8806	DATA, CLK
C23	WS2801	WS2803	DATA, CLK
C24	P9813		DATA, CLK
C25	SK9822		DATA, CLK

WWW.MOTAKO.PT

email: info@motako.pt | Tel.: +351 261 027 304



REF. 2122127.105

CONTROLADOR

CONTROLADOR DIGITAL PUSH 5-24VDC

CONTROLADOR DIGITAL PUSH 5-24VDC

DIGITAL PUSH CONTROLLER 5-24VDC

//EN

LIGHT EFFECT SETTINGS

1) Color Flow/Color Step Mode:



_ The digital display "P01"- "P95", the 2nd digit indicates the light color, the 3rd digit indicates the type of light change.

_ Short press "<" key to switch 10 light colors in sequence, the 2nd digit shows 0-9.

The 0th color light color can be customized

The 1st-7th color light is single color

The 8th-9th color light is multi-color

_ Short press ">" key to switch 5 light change types in sequence, the 3rd digit shows 1-5.

_ The light color and light change type are combined to form 50 kinds of light effects, each light effect can be adjusted in speed and brightness.

_ Long press M key for 2s to enter the light effect parameter setting state, set speed, brightness, self-defined R/G/B color.

_ Short press M key to switch multiple parameter items, press "<" or ">" key to adjust the parameter value of each parameter item.

Speed: 1-8 levels adjustable, display "S-1"- "S-8", S-8 is the maximum speed.

Brightness: 1-10 level adjustable, display "b10"- "bFF", bFF means maximum brightness 100%.

Self-defined R/G/B color: 0-255 (00-FF) adjustable.

R channel displays "100"- "1FF"; G channel displays "200" - "2FF"; B channel displays "300"- "3FF".

_ Press and hold M key for 2s or wait for 15s, quit the light effect parameter setting.

Colored light color type (digit 2 of the digital tube)

NO.	Name
0	Basic Color Boxx (User define)
1	Red
2	Orange
3	Yellow
4	Green
5	Cyan
6	Blue
7	Purple
8	RGB
9	Seven-color

Color/white light change type (digit 3 of the digital tube)

NO.	Name
1	Stream
2	Chase
3	Gradient drift
4	Trail
5	Trail+black tail section

WWW.MOTAKO.PT

email: info@motako.pt | Tel.: +351 261 027 304



REF. 2122127.105

CONTROLADOR

CONTROLADOR DIGITAL PUSH 5-24VDC

CONTROLADOR DIGITAL PUSH 5-24VDC

DIGITAL PUSH CONTROLLER 5-24VDC

//EN

LIGHT EFFECT SETTINGS

2) 2. White Flow/White Step Mode



- _ The digital display "P-1"- "P-5", the 3rd digit indicates the type of light change.
- _ Short press "<" or ">" key to switch 5 light change types in sequence, the 3rd digit shows 1-5.
- _ Each lighting effect can be adjusted for speed and brightness.
- _ Long press M key for 2s to enter the light effect parameter setting state, set speed, brightness:
Short press M key to switch multiple parameter items, press "<" or ">" key to adjust the parameter value of each parameter item.
- Speed: 1-8 levels adjustable, display "S-1"- "S-8", S-8 is the maximum speed.
- Brightness: 1-10 level adjustable, display "b10"- "bFF", bFF means maximum brightness 100%.
- _ Long press M key for 2s or wait for 15s, quit the light effect parameter setting.

TYPICAL APPLICATION

1. Dual self-reset push switch manual control

- _ Connect two push switches for manual staircase light control.
- _ The UP push switch is installed at the bottom of the stairs; the DW push switch is installed at the top of the stairs.
- _ Set the self-reset push switch to 0s for both light on delay and light off delay.
short press the self push switch to turn on the light, display the current light effect mode;
short press the self push switch again, turn off the light, display "OFF".
Long press the UP self-reset push switch to adjust the brightness, range 10-100%, display "b10"- "bFF".
(Note: The DW self-reset push switch does not have the function of adjusting the brightness.)
- _ Note: Using self-reset push switch control will ignore the daylight sense detection.

2. Self-reset push switch connect multiple controllers for sequential switching control

- _ Multiple controllers are connected to onepush switche at the same time to realize sequential switching control.
- _ Set the self-reset push switch on delay and off delay to incremental or decremental values for multiple controllers. for example:

WWW.MOTAKO.PT

email: info@motako.pt | Tel.: +351 261 027 304



REF. 2122127.105

CONTROLADOR

CONTROLADOR DIGITAL PUSH 5-24VDC

CONTROLADOR DIGITAL PUSH 5-24VDC

DIGITAL PUSH CONTROLLER 5-24VDC

//EN

TYPICAL APPLICATION

set 1-4# controllers' light on delay to 0s, 1s, 2s, 3s respectively, and light off delay to 3s, 2s, 1s, 0s respectively.

In this way, 1-4# controllers will turn the lights on in the same sequence and off in the reverse sequence.

_ Short press the self-reset push switch to turn on the lights sequentially, digital display "don" during the delayed light on time. When the light on, display the current light effect mode.

_ Short press the self-reset push switch again to turn off the lights sequentially, digital display "doF" during the delayed light off time. When the light off, display "OFF" .

_ Note: When the lighting effects of multiple controllers are confused, they can be quickly restored by double-clicking the self-reset push switch.