

REF. 2130217.4216

# CONTROLADOR MINI RGB

3 canais 12-24Vdc 9,5A Push Dim RF/WIFI

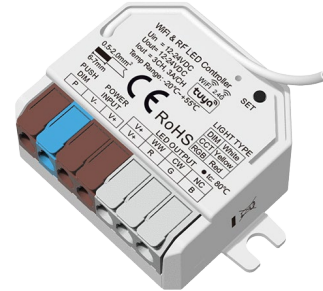
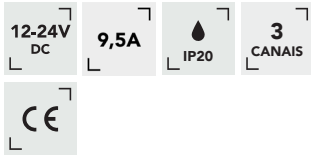

## DESCRIÇÃO | DESCRIPCIÓN | DESCRIPTION

- Controlo via Tuya Smart APP na nuvem: ligar/desligar, ajuste de brilho, temporizador, atraso e edição de cena.
- Compatível com comando por voz (Alexa, Google Assistant, Tmall Genie, Xiaodu).
- Definir o tipo de luz antes da conexão com a APP e combinar o controlo remoto RF do mesmo tipo de luz.
- Entrada para interruptor externo para ligar/desligar.
- Efeito de fade de 3 segundos ao ligar/desligar.
- Proteções contra sobreaquecimento e inversão.
- Control a través de la aplicación Tuya Smart en la nube: encendido/apagado, ajuste de brillo, temporizador, retardo y edición de escena.
- Compatible con control por voz (Alexa, Google Assistant, Tmall Genie, Xiaodu).
- Defina el tipo de luz antes de conectarse a la aplicación y combine el mando a distancia RF del mismo tipo de luz.
- Entrada para interruptor externo para encender/apagar.
- Efecto de fundido de 3 segundos al encender/apagar.
- Protecciones contra sobrecalentamiento y inversión.
- Control via Tuya Smart APP in the cloud: on/off, brightness adjustment, timer, delay, and scene editing.
- Compatible with voice control (Alexa, Google Assistant, Tmall Genie, Xiaodu).
- Set the light type before connecting to the APP and combine the RF remote control of the same light type.
- Input for external switch to turn on/off.
- 3-second fade effect when turning on/off.
- Protections against overheating and inversion..

## DIMENSÕES | DIMENSIONES | DIMENSIONS

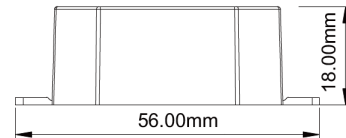
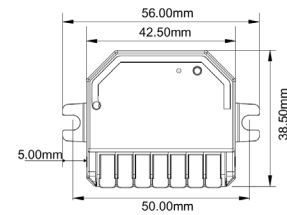

## PRIMÁRIO & SECUNDÁRIO | ENTRADA & SALIDA | INPUT & OUTPUT

|  |              |
|--|--------------|
| <b>POTÊNCIA</b><br>Potencia   Power    | 3 x (36-72)W |
| <b>TENSÃO</b><br>Tensión   Tension     | 12-24Vdc     |
| <b>CORRENTE</b><br>Corriente   Current | 9,5A         |

## DADOS DIMMING | DATOS DIMMING | DIMMING DATA

|   |   |
|---|---|
| <b>CONTROLO</b><br>Control   Control                                    | WiFi + RF 2.4GHz + Push-DIM   |
| <b>DISTÂNCIA DE CONTROLO</b><br>Distancia de control   Control distance | 30 m (espaço sem barreiras) / (espacio sin barreras arquitectónicas) / (Barrier-free space) |
| <b>ALCANÇE</b><br>Alcance   Range                                       | 0-100%  |
| <b>FREQUÊNCIA PWM</b><br>Frecuencia PWM   PWM Frequency                 | 2KHz  |

## SEGURANÇA | SEGURIDAD | SAFETY

|   |  |
|---|--|
| <b>GRAU DE ESTANQUEIDADE</b><br>Grado de protección   IP Grade        | IP20   |
| <b>EMIÇÃO EMC</b><br>Emisiones EMC / Emission EMC                     | EN IEC 55015/ EN IEC 61547-1/-2<br>ETSI EN 301 489-1/-17 |
| <b>NORMAS DE SEGURANÇA</b><br>Estándares Seguridad / Safety Standards | EN 61347-1/-2  |
| <b>CERTIFICADO</b><br>Certificado / Certificate                       | CE,RoHS  |

## FUNCIONAMENTO | OPERACIÓN | OPERATION

|  |              |
|--|--------------|
| <b>TEMPERATURA</b><br>Temperatura   Temperature                | -20°C ~ 55°C |
| <b>TEMP. ARMAZENAMENTO</b><br>Temp. Almacenaje   Storage Temp. | +80°C        |

WWW.MOTAKO.PT

email: [info@motako.pt](mailto:info@motako.pt) | Tel.: +351 261 027 304

Reservamos o direito de fazer possíveis alterações técnicas sem aviso prévio. Dados eléctricos/ópticos estão sujeitos a uma tolerância de +/-10%



**INSTALAÇÃO** | INSTALACIÓN | INSTALLATION

**NOTA** | NOTA | NOTE

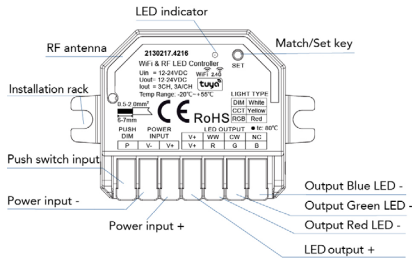

A orelha de montagem em ambos os lados pode ser quebrada ao longo do recorte, para se adequar a diferentes necessidades de montagem.

La oreja de montaje de ambos lados se puede romper a lo largo de la muesca, para adaptarse a diferentes necesidades de montaje.

The mounting ear on both sides can be broken along the indentation, to suit different mounting needs.

**DIAGRAMA DE LIGAÇÃO** | DIAGRAMA DE CONEXIÓN | CONNECTION DIAGRAM

For RGB light (the LED indicator is red)

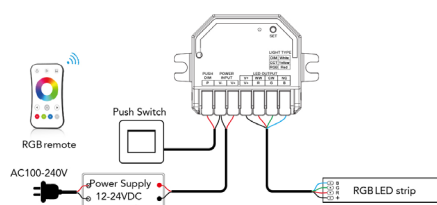

CCT light (the LED indicator is yellow)

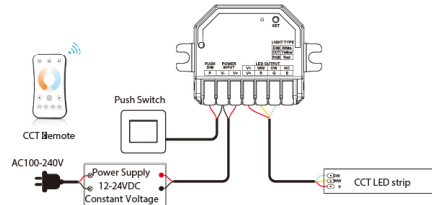

DIM light (the LED indicator is white)

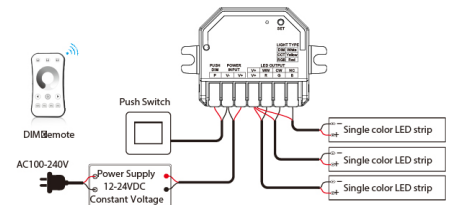

**Preparação dos fios:**

1. A fiação pode ser sólida ou trançada com uma área transversal de 0,5 a 2,0 mm<sup>2</sup>. A fiação convencional de 1 mm<sup>2</sup> pode suportar uma corrente de saída de 10 A.
2. Quando a fiação estiver instalada, os terminais devem ser apertados. Se não forem apertados, a resistência do ponto de contacto será muito alta e os terminais queimarão facilmente devido ao calor quando usados em carga total por um longo período.

**Nota:** A potência de saída de uma fonte de alimentação de tensão constante deve ser pelo menos 1,2 vezes superior à carga de saída (faixa de Luz), caso contrário, a potência total de saída da carga pode facilmente causar cintilação ou tremulação automática da luz.

**Preparación del cableado:**

1. El cableado puede ser sólido o trenzado con un área transversal de 0,5 a 2,0 mm<sup>2</sup>. El cable convencional de 1 mm<sup>2</sup> puede soportar una corriente de salida de 10 A.
2. Cuando se instala el cableado, los terminales deben apretarse. Si no se aprietan, la resistencia del punto de contacto será demasiado alta y los terminales se quemarán fácilmente debido al calor cuando se utilicen a plena carga durante mucho tiempo.

**Nota:** La potencia de salida de una fuente de alimentación de voltaje constante debe ser al menos 1,2 veces la de la carga de salida (tira de Luz), de lo contrario, la potencia de salida total de la carga puede provocar fácilmente un parpadeo o vibración automáticos de la luz.

**Wire preparation:**

1. The wiring can be solid or stranded with a cross-sectional area of 0.5 to 2.0 mm<sup>2</sup>. Conventional 1mm<sup>2</sup> can withstand 10A output current.
2. When wiring is installed, the terminals must be tightened. If they are not tightened, the contact point resistance will be too high and the terminals will easily burn due to heat when used at full load for a long time.

**Note:** The output power of a constant voltage power supply should be at least 1.2 times that of the output load (Light strip), otherwise the full power output of the load can easily cause automatic flickering or shaking of the light.

**CONFIGURAÇÃO DO TIPO DE LUZ** | CONFIGURACIÓN DEL TIPO DE LUZ | LIGHT TYPE SETTING

| Light type          | DIM   | CCT    | RGB |
|---------------------|-------|--------|-----|
| LED indicator color | white | yellow | red |

O utilizador precisa definir o tipo de luz correto através da tecla SET antes de emparelhar o aplicativo e sincronizar o controle remoto RF. Pressione a tecla SET para alternar entre os 3 tipos de luz sequencialmente, cada pressão longa de 2 segundos alterna para um tipo, e o indicador LED muda para a cor correspondente.

El usuario debe configurar el tipo de luz correcto mediante la tecla SET antes de emparejar la aplicación y el mando a distancia por radiofrecuencia. Mantenga pulsada la tecla SET para cambiar secuencialmente entre los 3 tipos de luz; cada vez que mantenga pulsada la tecla durante 2 segundos, cambiará a uno diferente y el indicador LED se iluminará con el color correspondiente.

User need to set the correct light type via the SET key before APP pairing and matching the RF remote control. Long press the SET key to switch 3 light types sequentially, every long press 2s to switch one, the LED indicator turns to the corresponding color.



## SISTEMA DE LIGAÇÃO | SISTEMA DE CONEXIÓN | SYSTEM WIRING

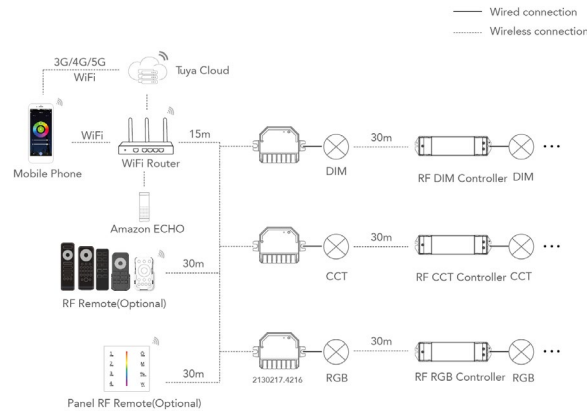

### NOTA | NOTA | NOTE

1. A distância acima é medida em ambiente espaçoso (sem obstáculos). Consulte a distância real de teste antes da instalação.
2. Verifique se o router WiFi está na banda 2,4G, se a banda 5G não está disponível e não oculte a rede do router.
3. Mantenha a distância entre os dispositivos 2130217.4216 e o router próxima e verifique os sinais WiFi.

1. La distancia anterior se mide en un entorno espacioso (sin obstáculos). Consulte la distancia real de prueba antes de la instalación.
2. Compruebe si el router WiFi funciona en la banda de 2,4 GHz, ya que la banda de 5 GHz no está disponible, y no oculte la red de su router.
3. Mantenga una distancia reducida entre los dispositivos 2130217.4216 y el router, y compruebe las señales WiFi.

1. The above distance is measured in spacious (no obstacle) environment, please refer to the actual test distance before installation.
2. Please check if the WiFi router net in 2.4G band, the 5G band is not available, and do not hide your router network.
3. Please keep the distance between 2130217.4216 devices and router close, and check the WiFi signals.

### PUSH SWITCH DIMMING

A interface do interruptor de pressão pode ser conectada a um interruptor de painel ou botão de pressão para regulação da intensidade luminosa. Recomenda-se que o número de controladores conectados ao mesmo interruptor de pressão não exceda 25, e que o comprimento do fio de conexão não exceda 20 m.

#### Luz RGB:

**Pressione rapidamente:** Ligue ou desligue a luz.

**Pressione e segure (1-6s):** Ajuste o brilho por padrão, pressione e segure novamente após cada liberação, o brilho muda na direção oposta, faixa de escurecimento de 1% a 100%.

**Clique duplo:** alterna entre luz colorida (RGB) e luz branca mista (50% de saturação).

Ao mesmo tempo, entra no estado de ajuste de cor ou saturação com um toque longo e sai automaticamente do estado de ajuste de cor ou saturação após 5s sem operação.

La interfaz del interruptor pulsador se puede conectar a un interruptor de panel pulsador o a un pulsador para regular la intensidad luminosa. Se recomienda que el número de controladores conectados al mismo interruptor pulsador no supere los 25, y que la longitud del cable de conexión no supere los 20 m.

#### Luz RGB:

**Pulsación corta:** enciende o apaga la luz.

**Pulsación larga (1-6 s):** ajusta el brillo por defecto; vuelve a pulsar largamente después de cada liberación y el brillo cambiará en la dirección opuesta, con un rango de atenuación del 1% al 100%.

**Doble clic:** Cambia entre luz de color (RGB) y luz blanca mixta (50% de saturación).

Al mismo tiempo, entra en el estado de ajuste de color o saturación mediante una pulsación larga y sale automáticamente del estado de ajuste de color o saturación tras 5 segundos sin actividad.

The push switch interface can be connected to push panel switch or push button for dimming. It is recommended that the number of controllers connected to the same push switch does not exceed 25, and the length of the connecting wire does not exceed 20m.

#### RGB light:

**Short press:** Turn the light on or off.

**Long press (1-6s):** Adjust the brightness by default, long press again after each release, the brightness changes in the opposite direction, dimming range 1%-100%.

**Double-click:** Switch between color light (RGB) and mixed white light (50% saturation).

At the same time, it enters the state of adjusting color or saturation by long-press, and automatically exits the state of adjusting color or saturation after 5s of no operation.

## CONEXÃO COM A APP | CONEXIÓN CON LA APP | CONNECTION TO THE APP

### Descarregue e abra a aplicação

Procure por "Tuya Smart/Smart Life APP" na APP Store ou digitalize o código QR à direita para descarregar a aplicação. Registe-se e inicie sessão após a instalação.

### Emparelhamento da APP

Pressione duas vezes a tecla SET rapidamente, ou mantenha pressionada a tecla SET por 5 segundos, ou repita desligar e ligar 5 vezes consecutivas rapidamente, entre no modo de configuração WiFi, o indicador LED RUN piscará rapidamente, a faixa de LED de saída piscará 10 vezes.

Mantenha a tecla SET pressionada por 2 segundos para alternar entre 3 tipos de luz em sequência (Observação: esta operação não apagará a rede anterior).

Se a conexão de rede do aplicativo Tuya Smart for bem sucedida, o indicador LED RUN irá parar de piscar e mudar para a cor do tipo de luz correspondente (vermelho: RGB).

Deste modo, vai poder encontrar o dispositivo RGB na APP Tuya Smart.

Ao controlar a luz com a APP Tuya Smart/Smart Life, se a conexão de rede estiver má, pode controlá-la através do Bluetooth. Mas a luz não pode ser controlada diretamente pelo Bluetooth sem a configuração do WiFi.

### Descargue y abra la aplicación.

Busque "Tuya Smart/Smart Life APP" en la App Store o escanee el código QR de la derecha para descargar la aplicación. Regístrese e inicie sesión después de la instalación.

### Emparejamiento de la aplicación

Pulse dos veces rápidamente la tecla SET, o mantenga pulsada la tecla SET durante 5 segundos, o apague y encienda 5 veces consecutivas rápidamente, entre en el modo de configuración WiFi, el indicador LED RUN parpadeará rápidamente, la banda LED de salida parpadeará 10 veces.

Mantenga pulsada la tecla SET durante 2 segundos para cambiar secuencialmente entre los 3 tipos de luz (Nota: esta operación no borrará la red anterior).

Si la conexión de red de la aplicación inteligente Tuya se realiza correctamente, el indicador LED RUN dejará de parpadear y cambiará al color del tipo de luz correspondiente (rojo: RGB).

De este modo, podrá encontrar el dispositivo RGB en la aplicación Tuya Smart.

Al controlar la luz con la aplicación Tuya Smart/Smart Life, si la conexión de red es mala, puede controlarla a través de Bluetooth. Pero la luz no se puede controlar directamente por Bluetooth sin la configuración de WiFi.

### Download and open APP

Search for "Tuya Smart/Smart Life APP" in the app store, or scan the QR code on the right to download the APP. Register and login after installation.

### APP Pairing Network

Push twice SET key fastly, or press and hold SET key for 5s, or repeat power off and on for 5 consecutive times fastly, enter WiFi config mode, RUN LED indicator flash fastly, the output LED strip blinks 10 times.

Press and hold SET key for 2s, to switch 3 light types in sequence (Note: This operation will not clear the previous network).

If Tuya smart APP network connection succeed, RUN LED indicator will stop flash and change to the corresponding light type color (red: RGB).

You can find RGB device in Tuya smart APP.

When controlling the light with Tuya Smart/Smart Life APP, if the network connection is poor, you can control the light with Bluetooth connection within the Bluetooth control range. But the light can not be directly controlled by Bluetooth without WiFi configuration.



Smart Life



Tuya Smart

DIM

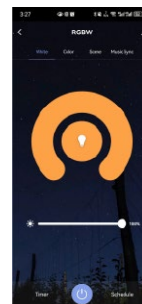

CCT

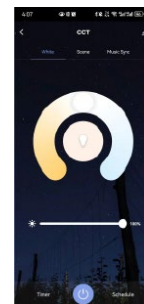

RGB



## RGB DYNAMIC CHANGE MODE (Recalled by RF remote control)

| No. | Name                      | No. | Name                  |
|-----|---------------------------|-----|-----------------------|
| 1   | RGB jump                  | 6   | RGB fade in and out   |
| 2   | RGB smooth                | 7   | Red fade in and out   |
| 3   | 6 color jump              | 8   | Green fade in and out |
| 4   | 6 color smooth            | 9   | Blue fade in and out  |
| 5   | Yellow cyan purple smooth | 10  | White fade in and out |



## WIFI-RF CONVERTER ( *Duas formas / Dos maneras / Two ways* )

O controlador pode funcionar como conversor WiFi-RF, combinado com um controlador LED RF ou um driver LED regulável RF.

### Utilizar a tecla do controlador.

#### Emparelhar:

Pressione brevemente a tecla de emparelhamento do controlador e, imediatamente, pressione o botão liga/desliga na APP Tuya Smart.

O indicador LED a piscar rapidamente significa que o emparelhamento foi bem sucedido.

#### Eliminar:

Pressione longamente a tecla de emparelhamento do controlador por 5 segundos para apagar todos os emparelhamentos.

O indicador LED a piscar rapidamente significa que todos os controlos remotos emparelhados foram apagados.

*El controlador puede funcionar como convertidor WiFi-RF, combinado con un controlador LED RF o un controlador LED regulable RF.*

### Utilice la tecla del controlador

#### Emparejar:

Pulse brevemente la tecla de emparejamiento del controlador y, a continuación, pulse inmediatamente el botón de encendido/apagado de la APP Tuya Smart.

El indicador LED parpadeará rápidamente para indicar que el emparejamiento se ha realizado correctamente.

#### Eliminar:

Mantenga pulsada la tecla de emparejamiento del controlador durante 5 segundos para eliminar todos los emparejamientos.

El indicador LED parpadeará rápidamente para indicar que se han eliminado todos los mandos a distancia emparejados.

*The controller can function as a WiFi-RF converter, combined with an RF LED controller or an RF dimmable LED driver.*

### Use Controller's key

#### Match:

Short press controller's match key, immediately press the on/off button on the Tuya Smart APP.

The LED indicator fast flash means match is successful.

#### Delete:

Long press controller's match key for 5s to delete all match.

The LED indicator fast flash means all matched remotes were deleted.

### Use o Power Restart (opcional)

#### Emparelhar:

Desligue a energia do controlador e, em seguida, ligue-a novamente. Repita o procedimento.

Pressione imediatamente o botão liga/desliga na APP Tuya Smart três vezes. A luz piscará três vezes, indicando que o emparelhamento foi bem sucedido.

#### Eliminar:

Desligue a alimentação do controlador, ligue-o novamente e repita o processo.

Pressione imediatamente o botão liga/desliga na APP Tuya Smart 5 vezes.

A luz piscará 5 vezes, indicando que todos os controlos remotos emparelhados foram eliminados.

### Utilice Power Restart (opcional)

#### Emparejar:

Apague el controlador y vuelva a encenderlo, repita la operación.

Pulse inmediatamente el botón de encendido/apagado de la APP Tuya Smart tres veces.

Si la luz parpadea tres veces, significa que el emparejamiento se ha realizado correctamente.

#### Eliminar:

Apague el controlador, vuelva a encenderlo y repita el proceso.

Pulse inmediatamente el botón de encendido/apagado de la APP Tuya Smart cinco veces.

Si la luz parpadea cinco veces, significa que se han eliminado todos los mandos a distancia emparejados.

### Use Power Restart (optional)

#### Match:

Switch off the power of the controller, then switch on power, repeat again.

Immediately press the on/off button on the Tuya Smart APP 3 times.

The light flashes 3 times means match is successful.

#### Delete:

Switch off the power of the controller, then switch on power, repeat again.

Immediately press the on/off button on the Tuya Smart APP 5 times.

The light flashes 5 times means all matched remotes were deleted.

## PRECAUÇÕES DE INSTALAÇÃO | PRECAUCIONES DE INSTALACIÓN | INSTALLATION PRECAUTIONS

1. Os produtos não devem ser empilhados, a distância deve ser  $\geq 20$  cm, para não afetar a vida útil dos produtos devido à má dissipação de calor.
2. O produto não deve ser instalado perto da fonte de alimentação comutada, com um intervalo de  $\geq 20$  cm, para evitar interferência de radiação da fonte de alimentação comutada.
3. A altura de instalação deve ser  $\geq 1$  m do chão, para evitar o encurtamento da distância do controlo remoto devido a um sinal de recepção muito fraco.
4. Os produtos não podem estar próximos ou cobertos por objetos metálicos, com um intervalo  $\geq 20$  cm para evitar a atenuação do sinal e reduzir a distância do controlo remoto.
5. Evite a instalação no canto da parede ou no canto da viga, com um intervalo  $\geq 20$  cm para evitar interferência de sinal.

*1. Los productos no deben apilarse, la distancia debe ser  $\geq 20$  cm, para no afectar a la vida útil de los productos debido a una mala disipación del calor.*

*2. El producto no debe instalarse cerca de la fuente de alimentación conmutada, con un intervalo de  $\geq 20$  cm para evitar interferencias de radiación de la fuente de alimentación conmutada.*

*3. La altura de instalación debe ser  $\geq 1$  m desde el suelo para evitar acortar la distancia del mando a distancia debido a una señal de recepción demasiado débil.*

*4. Los productos no deben estar cerca ni cubiertos por objetos metálicos, con un intervalo  $\geq 20$  cm para evitar la atenuación de la señal y acortar la distancia del mando a distancia.*

*5. Evite la instalación en la esquina de la pared o en la esquina de la viga, con un intervalo  $\geq 20$  cm para evitar interferencias en la señal.*

*1. The products shall not be stacked, the distance should be  $\geq 20$ cm, so as not to affect lifespan of the products due to poor heat dissipation.*

*2. The product shall not be installed close to the switching power supply with an interval of  $\geq 20$ cm to avoid radiation interference of the switching power supply.*

*3. The installation height shall be  $\geq 1$ m from the floor to avoid shortening remote control distance due to too weak reception signal.*

*4. The products are not allowed to be close to or covered by metal objects, with an interval of  $\geq 20$ cm to avoid signal attenuation and shorten the remote distance.*

*5. Avoid installation at the corner of the wall or the corner of the beam, with an interval of  $\geq 20$ cm to avoid signal interference.*



## RF REMOTE CONTROL ( *Duas formas / Dos maneras / Two ways* )

---

### Utilizar a match Key

#### Emparelhar:

Prima brevemente a tecla de emparelhamento,  
Prima imediatamente a tecla liga/desliga (comando remoto de zona única)  
ou a tecla de zona (comando remoto de zonas múltiplas) do comando  
remoto.

O indicador LED a piscar rapidamente significa que o emparelhamento foi  
bem sucedido.

#### Eliminar:

Mantenha premida a tecla de correspondência durante 10 segundos para  
eliminar todas as correspondências.

O indicador LED a piscar rapidamente significa que todos os comandos  
remotos correspondentes foram eliminados.

### Utilice match key

#### Emparejar:

*Pulse brevemente la tecla de emparejamiento,  
Pulse inmediatamente la tecla de encendido/apagado (mando a distancia de  
zona única)*

*o la tecla de zona (mando a distancia de zonas múltiples) del mando a  
distancia.*

*El indicador LED parpadeando rápidamente significa que el emparejamiento  
se ha realizado correctamente.*

#### Eliminar:

*Mantenga pulsada la tecla de emparejamiento durante 10 segundos para  
eliminar todos los emparejamientos.*

*El indicador LED parpadeando rápidamente significa que se han eliminado  
todos los mandos a distancia emparejados.*

### Use match key

#### Match:

*Short press match key,  
immediately press on/off key (single zone remote) or zone key (multiple zone  
remote) of the remote,*

*The LED indicator fast flash means match is successful.*

#### Delete:

*Press and hold match key for 10s to delete all match,  
The LED indicator fast flash means all matched remotes were deleted.*

### Use o Power Restart

#### Emparelhar:

Desligue a energia, depois ligue-a novamente e repita o procedimento.  
Pressione rapidamente a tecla liga/desliga (controlo remoto de zona única)  
ou a tecla de zona (controlo remoto de zonas múltiplas) três vezes no  
controlo remoto.

A luz de saída piscará três vezes, indicando que a correspondência foi  
bem-sucedida.

#### Eliminar:

Desligue a alimentação, ligue-a novamente e repita o procedimento.

Pressione rapidamente a tecla liga/desliga (controlo remoto de zona única)  
ou a tecla de zona (controlo remoto de zonas múltiplas) 5 vezes no controlo  
remoto.

A luz de saída piscará 5 vezes, indicando que todos os controlos remotos  
emparelhados foram apagados.

### Utilice Power Restart

#### Emparejar:

*Apague el dispositivo, vuelva a encenderlo y repita el procedimiento.*

*Pulse rápidamente tres veces el botón de encendido/apagado (mando a  
distancia de una sola zona) o el botón de zona (mando a distancia de varias  
zonas) en el mando a distancia.*

*La luz de salida parpadeará tres veces, lo que indica que el emparejamiento  
se ha realizado correctamente.*

#### Eliminar:

*Apague el dispositivo, vuelva a encenderlo y repita el procedimiento.*

*Pulse rápidamente la tecla de encendido/apagado (mando a distancia de  
zona única) o la tecla de zona (mando a distancia de zonas múltiples) 5 veces  
en el mando a distancia.*

*La luz de salida parpadeará 5 veces, lo que indica que todos los mandos a  
distancia emparejados se han borrado.*

### Use Power Restart

#### Match:

*Switch off the power, then switch on power, repeat again.*

*Immediately short press on/off key (single zone remote) or zone key (multiple  
zone remote) 3 times on the remote.*

*The output light flashes 3 times means match is successful.*

#### Delete:

*Switch off the power, then switch on power, repeat again.*

*Immediately short press on/off key (single zone remote)  
or zone key (multiple zone remote) 5 times on the remote.*

*The output light flashes 5 times means all matched remotes were deleted.*