



MOTAKO[®]
LED LIGHTING SOLUTIONS

Controlador ON/OFF MESH 2.4G

CONTROLADOR ON/OFF MESH 2.4G
ON/OFF CONTROLLER

REF. 2131213.31000



CARACTERÍSTICAS

Tensão de entrada Tensión de entrada Input Voltage	100-240VAC
Tensão de saída Tensión de saída Output Voltage	230V
Corrente de Saída Corriente de saída Output Current	4.8A/1.4A
Dimensões Dimensiones SIZE	45.5x45x20.3mm (LxWxH)

FUNCIONALIDADES

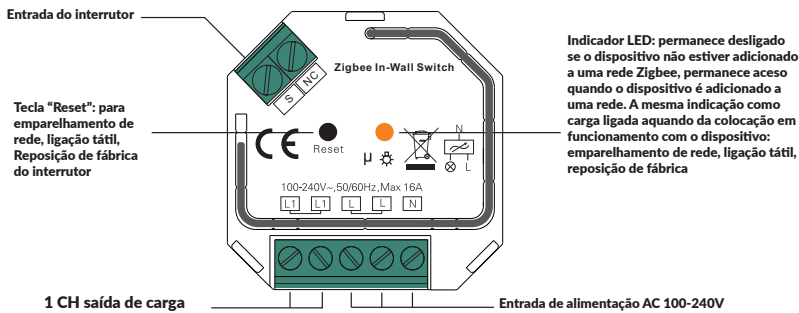

FUNCIONALIDADES

- _ Pode operar sob conexão de dois fios sem fio neutro ou conexão de três fios, com fio neutro
- _ 1 saída de canal, máx. carregar até 4,8A

RF+Bluetooth no interruptor de parede;
Pode funcionar com ligação a dois fios sem condutor neutro ou com ligação a três fios com condutor neutro;
Tensão de entrada e saída ampla de 100-240Vac
Suporta cargas resistivas, cargas capacitivas ou cargas indutivas;
Entrada e saída com terminal de parafuso, seguro e fiável
Permite controlar o ligar/desligar da fonte de luz ligada
Controlado através da aplicação inteligente e de controlos remotos, sem necessidade de gateway;
Emparelhamento fácil e rápido com a aplicação inteligente, bastando premir o botão de reinicialização, suporta o controlo por voz através da Alexa;

SEGURANÇA

- NÃO instalar com o dispositivo ligado à corrente eléctrica.
- NÃO expor o dispositivo à humidade.

DIMENSÕES

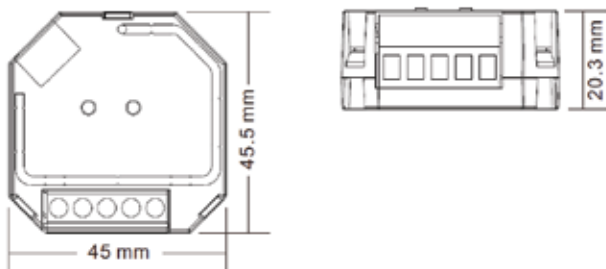

WWW.MOTAKO.PT

email: info@tako.pt | Tel.: +351 261 027 304

Reservamos o direito de fazer possíveis alterações técnicas sem aviso prévio. Dados eléctricos/ópticos estão sujeitos a uma tolerância de +/-10%.

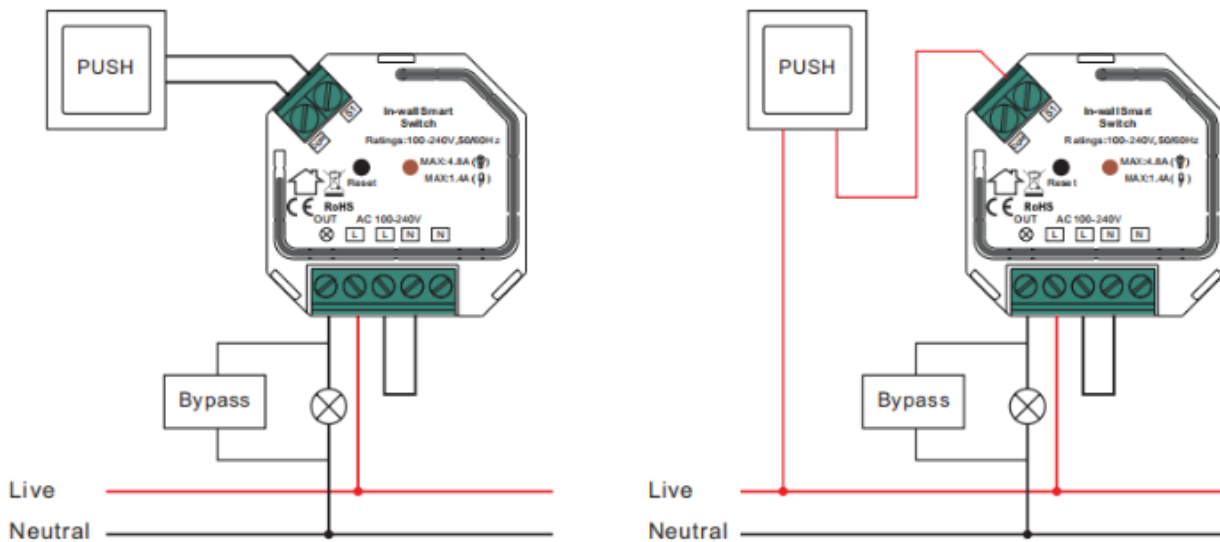

Interruptor Ligado ao terminal S1 ativa a funcionalidade básica do regulador de intensidade (ligar/desligar a luz)

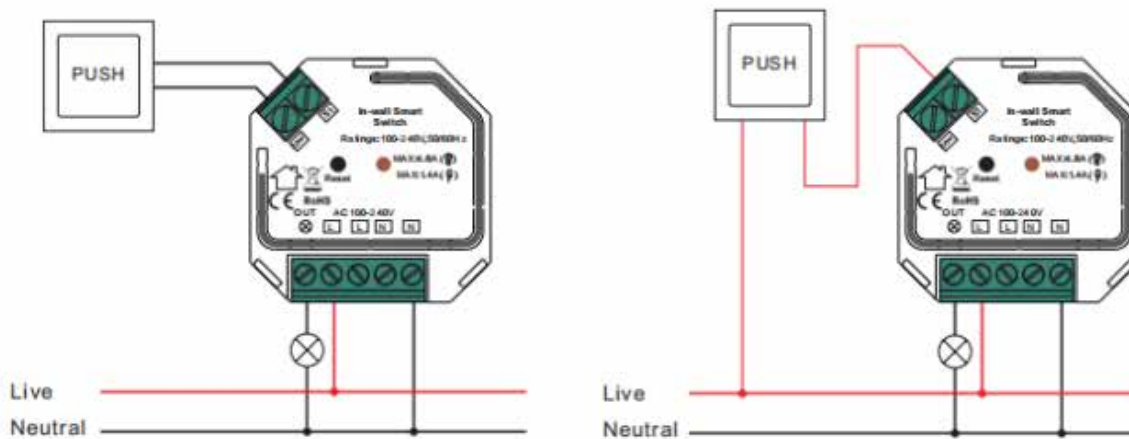

O interruptor ligado ao terminal S1 ativa a funcionalidade básica do regulador de intensidade da luz (ligar/desligar a luz)

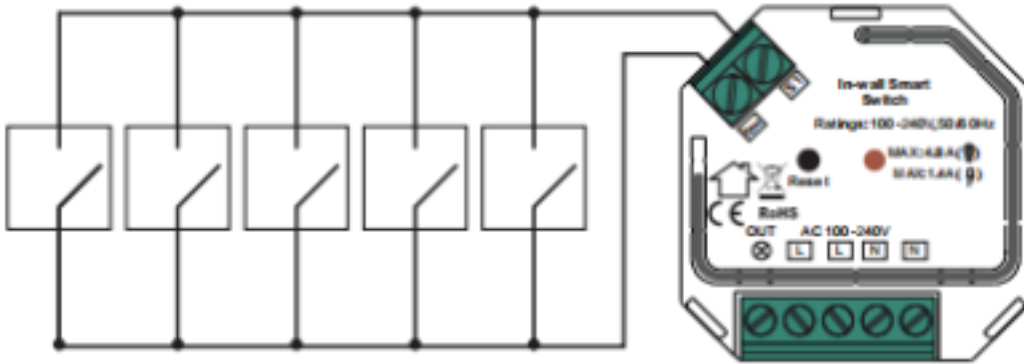

With PUSH

