

## MÓDULO DE 4 ENTRADA

REF. 2131272

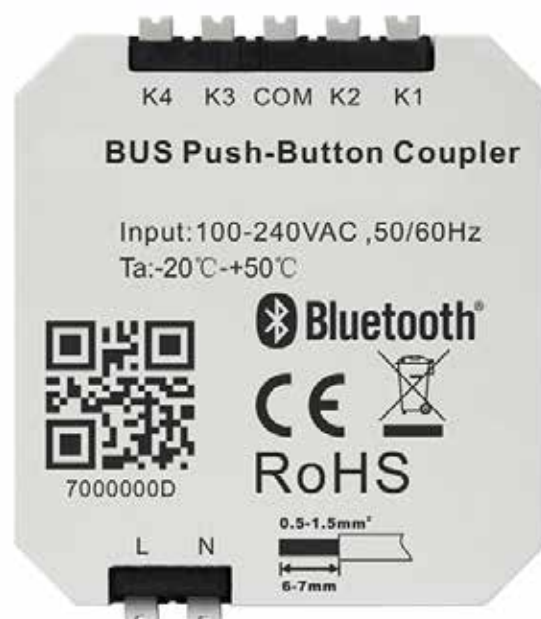

### Dimensões

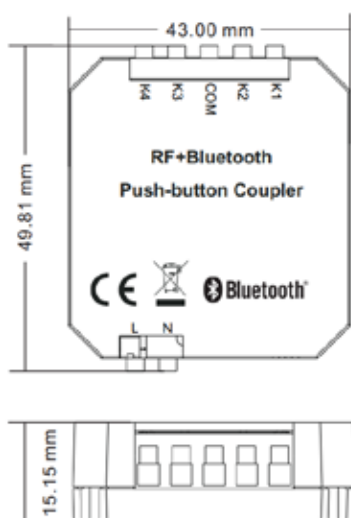

### Descrição do produto

\_O conector configurável de botão de pressão RF+Bluetooth é uma interface de botão de pressão de 4 canais para instalação simples em caixa de parede/embutida instalação. Pode continuar a utilizar os interruptores existentes, independentemente do fabricante. Os interruptores existentes podem ser facilmente integrados no sistema SR-BUS e obter numerosas funções configuráveis. É um transmissor sem fios que comunica com o sistema SR-BUS. O acoplador adopta uma entrada de alimentação AC100-240V para alimentar um transmissor incorporado.

\_Este transmissor envia sinais de rádio sem fios que são utilizados para controlar remotamente dispositivos compatíveis. 4 botões de pressão ligados ao acoplador são configuráveis através da aplicação EasyThings, permitindo controlar ON/OFF, brilho, temperatura da cor, cores RGB, enquanto isso pode ser configurado como um controlador de cena, um gatilho de cenas predefinidas sequências de cores dinâmicas predefinidas. Cada recetor RF+Bluetooth pode ser emparelhado e controlado por um máximo de 8 conetores.



## Segurança e avisos

NÃO instalar o dispositivo com a alimentação eléctrica ligada.

NÃO expor o dispositivo à humidade

## Características de produto

Tipo de interruptor	RF+Bluetooth Push-button Coupler
Gama de transmissão	10-30m (typical)
Frequência de rádio	2.4GHz
Fonte de alimentação	100-240VAC, 50/60Hz
Consumo de energia	Less than 0.5W
Número de botões de pressão	4
Tipo de conetor	Push-In
Tamanho do fio	0.2 - 1.5mm <sup>2</sup> (AWG28 - AWG14)
Dimensões	49.8x43x15.1mm
Temperatura de funcionamento	-20 °C ~ +45 °C
Humidade de funcionamento	10% ~ 95% RH non-condensing
Grau de impermeabilidade	IP20
Garantia	5 years

## Diagrama

L - Terminal para entrada do condutor de corrente

N - Terminal para entrada do condutor neutro

K1, K2, K3, K4 - Terminais para os botões de pressão

COM - Terminais comuns para botões de pressão terminal para ligação à terra dos botões de pressão ligados ao conetor

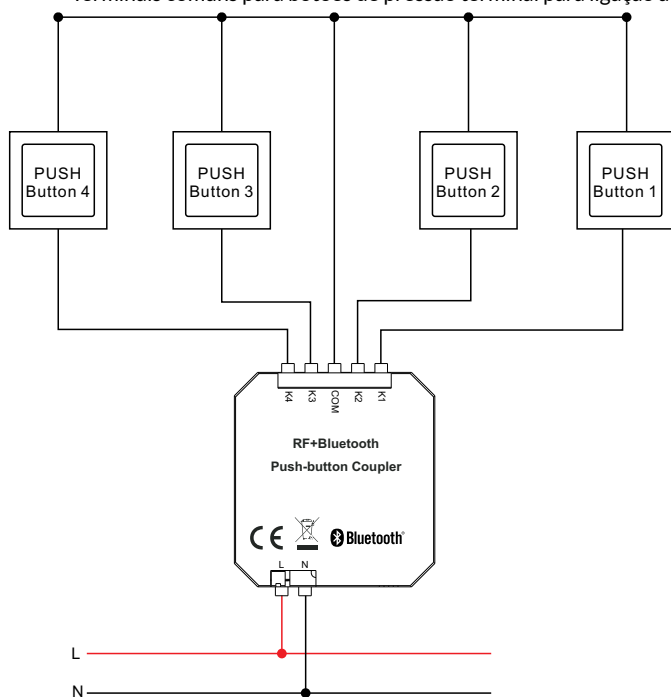

Note: 1) O número de botões de pressão ligados pode ser 1, 2, 3, 4.

2) Tipos de interruptores suportados: 1 via de 1 grupo, 2 vias de 1 grupo, 3 vias de 1 grupo, 4 vias de 1 grupo.



## Operações

Emparelhar um recetor RF+Bluetooth com a APP

\_Passo 1: Adicionar o recetor LED RF+Bluetooth à APP EasyThings (consultar as instruções da APP EasyThings para saber como).

\_Passo 2: Premir e manter premido o ícone do dispositivo adicionado para entrar na interface de controlo do recetor LED e, em seguida, tocar no botão no canto superior direito para entrar na página de edição deste dispositivo (conforme ilustrado na Figura 1 e Figura 2 e Figura 3).



Figure 1

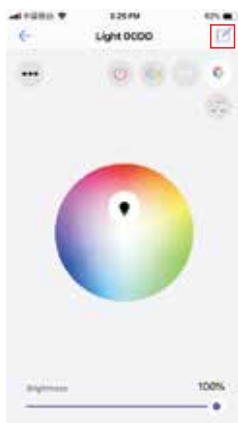

Figure 2



Figure 3

## Configurar o conetor

Passo 1: Toque em “Configure Smart Switch” (Configurar interruptor inteligente) (como indicado na Figura 4) para aceder à página de configuração. “Link Switch” (Interruptor de ligação) é o primeiro passo para configurar um acoplador, toque em ‘Link Switch’ (Interruptor de ligação) (conforme ilustrado na Figura 5), depois escolha ‘Number of Buttons’ (Número de botões) como 4, 1/2/4 significa interruptor de 1 botão/2 botões/4 botões, respetivamente, ‘Select Button’ (Selecionar botão) é para selecionar um botão que gostaria de ligar, assinale e selecione um botão. Em seguida, toque no botão de leitura “ ” para ler o código QR ou introduza manualmente a ID do interruptor impressa na parte de trás do interruptor. Em seguida, toque em “Ligar” no canto superior direito e o botão selecionado será ligado à aplicação. Para configurar os 4 botões, é necessário selecionar e ligar os 4 botões, respetivamente (conforme ilustrado na Figura 6). “A opção “Unlink Switch” (Desvincular interruptor) permite ao utilizador desvincular um interruptor inteligente da aplicação através da leitura do código QR ou da introdução manual do ID na parte de trás do interruptor.



“Custom Switch Action” (Ação personalizada do interruptor) destina-se a configurar a função de um interruptor ligado, toque em ‘Custom Switch Action’ (Ação personalizada do interruptor) para entrar na página de definição de um interruptor ligado (conforme ilustrado na Figura 7 e na Figura 8).



Figure 4



Figure 5

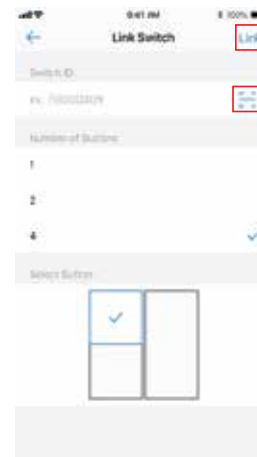

Figure 6



Figure 7



Figure 8

Etapa 2: “NUMBER OF BUTTONS” (número de botões) permite escolher o número de botões de pressão ligados ao acoplador (1/2/4 botões), escolha de acordo com o número de botões de pressão que ligou (como mostra a figura 8). “BUTTON INDEX” permite escolher o botão que se pretende configurar (ver figura 8). “PRESS TYPE” (Tipo de pressão) permite escolher a operação do botão, por exemplo, ‘Short press’ (Pressão curta) (como indicado na Figura 8). Depois de escolher uma operação, as funções disponíveis que podem ser acionadas pela operação serão listadas, toque para escolher uma função que gostaria de atribuir à operação (conforme ilustrado na Figura 9 e na Figura 10).



Figure 9



Figure 10

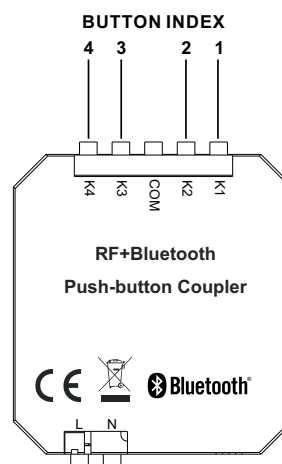

Figure 11

\_Para a configuração da operação de “Pressão longa” de um botão, devem ser executados 2 passos: o passo 1 é configurar o “Início da pressão longa que significa que o botão é premido sem ser libertado, o passo 2 é configurar “Fim da pressão longa” que significa que o botão é libertado.

*\_Os significados das acções configuráveis disponíveis para “Início de pressão prolongada” são os seguintes (como indicado na Figura 12, Figura 13):*

\_Subir o nível: aumentar a luminosidade.

\_Deslocar o nível para baixo: diminuir a luminosidade.

\_Mover nível para cima/baixo: primeira operação para aumentar a luminosidade, segunda operação para diminuir a luminosidade.

\_Mover CCT/branco para cima (RGB ativado): para dispositivos RGBCCT ou RGBW, aumentar WW e diminuir CW, ou aumentar o canal W, os canais RGB estão activados.

\_Mover CCT/branco para baixo (RGB ativado): para dispositivos RGBCCT ou RGBW, aumentar CW e diminuir WW, ou diminuir o canal W, os canais RGB estão activados.

\_Mover CCT/branco para cima/baixo (RGB ativado): para dispositivos RGBCCT, primeira operação para aumentar WW e diminuir CW, segunda operação para diminuir WW e aumentar CW, para dispositivos RGBW, primeira operação para aumentar o canal W, segunda operação para diminuir o canal W, os canais RGB estão activados.



---

\_Mover CCT/branco para cima (RGB desativado): para dispositivos RGBCCT ou RGBW, aumentar WW e diminuir CW, ou aumentar o canal W, os canais RGB são desactivados.

\_Mover CCT/branco para baixo (RGB desativado): para dispositivos RGBCCT ou RGBW, aumentar CW e diminuir WW, ou diminuir o canal W, os canais RGB são desactivados.

\_Mover CCT/branco para cima/baixo (RGB desativado): para dispositivos RGBCCT, primeira operação para aumentar WW e diminuir CW, segunda operação para diminuir WW e aumentar CW, para dispositivos RGBW, primeira operação para aumentar o canal W, segunda operação para diminuir o canal W, os canais RGB estão desactivados.

\_Mover o esbatimento da mistura RGB para cima (CCT/Branco ativado): para dispositivos RGBCCT ou RGBW, o esbatimento da mistura de cores RGB para cima, os canais CCT ou o canal branco estão activados.

\_Mover a atenuação da mistura RGB (CCT/Branco ativado): para dispositivos RGBCCT ou RGBW, a atenuação da mistura de cores RGB, os canais CCT ou o canal branco estão activados.

\_Mover desvanecimento da mistura RGB para cima/baixo (CCT/branco ativado): para dispositivos RGBCCT ou RGBW, a primeira operação significa que as cores RGB misturam desvanecimento para cima, a segunda operação significa que as cores RGB misturam desvanecimento para baixo, os canais CCT ou o canal branco estão activados.

\_Mover esbatimento da mistura RGB para cima (CCT/Branco desativado): para dispositivos RGBCCT ou RGBW, o esbatimento da mistura de cores RGB para cima, os canais CCT ou o canal branco estão desactivados.

\_Deslocar a atenuação da mistura RGB para baixo (CCT/Branco desativado): para dispositivos RGBCCT ou RGBW, a atenuação da mistura de cores RGB, os canais CCT ou o canal branco estão desactivados.

\_Aumentar velocidade: acelera os efeitos de execução da cor RGB.

\_Mover a velocidade para baixo: acelera os efeitos de execução da cor RGB.

\_Guardar cena 1/2/3/4: guardar o estado atual como uma cena.

\_Os significados das acções configuráveis disponíveis para “Fim da pressão longa” são os seguintes (como mostra a Figura 14):

\_Mover paragem de nível: parar de aumentar/diminuir o brilho quando o botão é libertado.

\_Mover paragem CCT/branco (RGB ativado): para dispositivos RGBCCT ou RGBW, parar de ajustar a temperatura da cor ou o canal de branco quando o botão é libertado, os canais RGB estão activados.

\_Mover paragem CCT/branco (RGB desativado): para dispositivos RGBCCT ou RGBW, parar de ajustar a temperatura da cor ou o canal de branco quando o botão é libertado, os canais RGB são desactivados.

\_Mover paragem do esbatimento da mistura RGB (CCT/Branco ativado): para dispositivos RGBCCT ou RGBW, parar o esbatimento da mistura de cores RGB quando o botão é libertado, os canais CCT ou o canal branco estão activados.

\_Paragem do esbatimento da mistura RGB (CCT/Branco desativado): para dispositivos RGBCCT ou RGBW, parar o esbatimento da mistura de cores RGB quando o botão é libertado, os canais CCT ou o canal branco são desactivados.

\_Paragem da velocidade de aceleração/desaceleração: parar de acelerar/desacelerar os efeitos de funcionamento da cor RGB quando o botão é libertado.



Figure 12



Figure 13



Figure 14



\_Passo 3: Configurar os 4 botões de pressão um a um, os botões de pressão correspondentes ao índice do botão são os mostrados na Figura 11, o botão de pressão ligado a K1 é o botão 1, o botão de pressão ligado a K2 é o botão 2, o botão de pressão ligado a K3 é o botão 3, o botão de pressão ligado a K4 é o botão 4.

\_Passo 4: Uma vez configurado com êxito, o acoplador pode controlar o recetor LED emparelhado com as funções configuradas. Cada recetor pode ser emparelhado com um máximo de 8 acopladores. 8 acopladores.

### Instalação

