

REF. 2237226.4

MÓDULO DE 4 ENTRADAS CASAMBI

100-240Vac IP20 PUSH

5 ANOS
GARANTIA

5 AÑOS
GARANTÍA

5 YEARS
WARRANTY

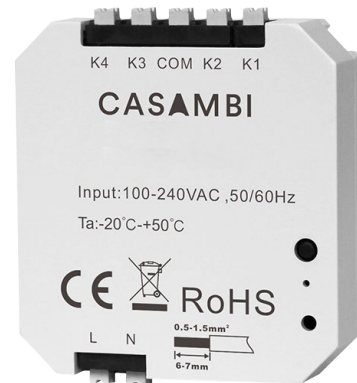
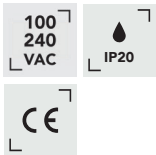

DESCRIÇÃO | DESCRIPCIÓN | DESCRIPTION

O módulo de botão de pressão Casambi possui 4 entradas de contato seco para conectar até 4 botões de pressão padrão, permitindo um controle sem fio flexível através de uma rede Bluetooth mesh com um alcance interno típico de até 50 metros. As funções dos botões podem ser configuradas livremente no aplicativo Casambi para controlar luminárias individuais, grupos, cenas ou toda a rede.

El módulo de pulsador Casambi tiene 4 entradas de contacto seco para conectar hasta 4 pulsadores estándar, lo que permite un control inalámbrico flexible a través de una red Bluetooth mesh con un alcance interno típico de hasta 50 metros. Las funciones de los pulsadores se pueden configurar libremente en la aplicación Casambi para controlar luminarias individuales, grupos, escenas o toda la red.

The Casambi push button coupler features 4 dry contact inputs for connecting up to 4 standard push buttons, enabling flexible wireless control via a Bluetooth mesh network with a typical indoor range of up to 50 meters. Button functions can be freely configured in the Casambi app to control individual luminaires, groups, scenes, or the entire network.

DIMENSÕES | DIMENSIONES | DIMENSIONS

ENTRADA E SAÍDA Entrada y Salida Input & Output	100-240Vac
PROTOCOLO Protocolo Protocol	Casambi
CONTACTO Contacto Contact	4
GRAU DE ESTANQUEIDADE Grado de protección IP Grade	IP20
TEMPERATURA Temperatura / Temperature	0 °C ~ +40 °C
HUMIDADE AMBIENTE Humedad de trabajo Working Humidity	8% ~ 80%
DIMENSÕES Dimensiones / Dimensions	49,81x43x15,15mm

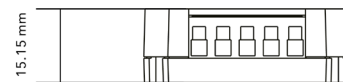
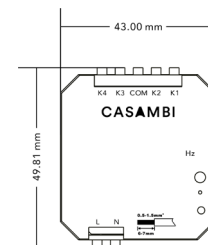

SEGURANÇA E AVISOS | SEGURIDAD Y ADVERTENCIAS | SAFETY & WARNINGS

- NÃO instale o dispositivo com a alimentação ligada.
- NÃO exponha o dispositivo à humidade.
- NO instale el dispositivo con la alimentación conectada.
- NO exponga el dispositivo a la humedad.
- DO NOT install the device with power applied.
- DO NOT expose the device to moisture.

WWW.MOTAKO.PT

email: info@motako.pt | Tel.: +351 261 027 304



DIAGRAMA DE LIGAÇÃO

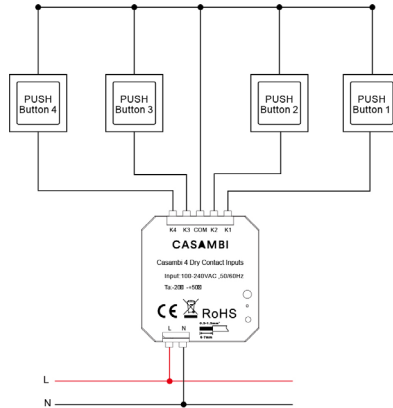

NOTA | NOTA | NOTE

L - terminal para entrada do fio vivo
N - terminal para entrada do fio neutro
K1-K4 - terminais para botões de pressão
COM - terminal comum para ligação à terra dos botões de pressão ligados ao módulo

L: terminal para la entrada del cable vivo
N: terminal para la entrada del cable neutro
K1-K4: terminales para botones pulsadores
COM: terminal común para la conexión a tierra de los botones pulsadores conectados al módulo.

L - terminal for live lead input
N - terminal for neutral lead input
K1-K4 - terminals for push buttons
COM - common terminal for grounding to the push buttons connected to the coupler

CONFIGURAR A APP | CONFIGURAR LA APP | CONFIGURE THE APP

Passo 1: Abra a aplicação Casambi e adicione o acoplador à sua rede Casambi. Após uma adição bem-sucedida, o módulo será exibido na vista Interruptores.
Passo 2: Na vista Interruptores, toque no acoplador para configurar as funções dos seus botões. Quatro botões estão disponíveis para configuração. Cada botão pode ser configurado para controlar uma luminária, um grupo, uma cena, um elemento ou todas as luminárias.
Passo 3: Após a configuração, tanto o botão como a aplicação podem controlar a iluminação.
Nota: Consulte o Manual do Utilizador da Aplicação Casambi para obter instruções mais detalhadas, se necessário.

Paso 1: Abra la aplicación Casambi y añada el acoplador a su red Casambi. Una vez añadido correctamente, el modulo aparecerá en la vista Interruptores.
Paso 2: En la vista Interruptores, pulse el acoplador para configurar las funciones de sus botones. Hay cuatro botones disponibles para la configuración. Cada botón se puede configurar para controlar una luminaria, un grupo, una escena, un elemento o todas las luminarias.
Paso 3: Después de la configuración, tanto el botón pulsador como la aplicación pueden controlar la iluminación.
Nota: Consulte el manual del usuario de la aplicación Casambi para obtener instrucciones más detalladas si es necesario.

Step 1: Open the Casambi app and add the coupler to your Casambi network. After a successful addition, the coupler will be shown in the Switches view.
Step 2: In the Switches view, tap the coupler to configure its button functions. Four push buttons are available for configuration. Each button can be configured to control a luminaire, a group, a scene, an element or all luminaires.
Step 3: After configuration, both the push button and the app can control the lighting.
Note: Please refer to the Casambi App User Manual for more detailed instructions if needed.